

# Innentüren

*mit Eleganz*



# Inhalt



4–19

## Glatte Innentüren Zweckmäßig und hochwertig

Weißer Türen sind deshalb so beliebt, weil sie sich neutral in jedes Wohnumfeld einfügen ohne aufdringlich zu wirken.

## Glastüren Blickfang und Lichtblick

Lenken Sie die Blickrichtung ihrer Gäste und den Weg des Lichts mit Glastüren zum Klappen, Pendeln oder Verschieben.



58–69



20–35

## Design-Innentüren Mit dem besonderen Etwas

Sie sind wahre Blickfänger, die das Ambiente und den Stil einer Wohnung oder eines Hauses prägen.



36

### Impressum

Possling GmbH & Co. KG  
Haarlemer Straße 57  
12359 Berlin  
E-Mail: info@possling.de  
USt.-Ident.-Nr.: DE 135852394  
Sitz der KG: Berlin, HRA 1666

Pers. haft. Ges.: Possling Verwaltungs GmbH  
Sitz der GmbH: Berlin, HRB 68858  
Geschäftsführer: Lars Tennert  
Gestaltung: Sommerfeldt & Netzer, www.sommerfeldt-netzer.de  
Titelbild: Brüchert + Käner  
Druck: Mohn Media Mohndruck GmbH



66–69

**Massivholz-Innentüren**  
**Ein starker Charakter**

Die Maserung und Astigkeit verbinden sich zum einzigartigen Mix aus Wärme, Romantik und Gemütlichkeit.



70–79

**Schiebetüren**

**Die Nase vorn, wenn es um Schiebetüren geht**

Schiebetüren bestechen durch die lineare Bewegung des Türblatts in einer Ebene und stehen für eine bewusste Türgestaltung.



–57

**Stil-Innentüren**  
**Klassische Eleganz**

Geben Sie Ihren Räumen mit klassischem Design eine freundliche Ausstrahlung.

**Funktionstüren**  
**Klare Form, versteckte Funktion**

Funktionstüren bieten Schutz vor Schall, Brand, Temperatureinflüssen oder Einbruch und bleiben nach Außen ganz neutral.

80–81



**Technische Informationen**  
**Messen, Planen, Auswählen**

Unterstützung für Ihre Raumplanung und Türenausswahl.



82–83

# Glatte Innentüren



▲ Superlak® 1.0 | glatte Tür, Model 1 geschlossenes Modell

**dextūra**  
Innentürsysteme

## Zweckmäßig und qualitativ hochwertig

Die glatte Tür ist seit Jahren ein fester Bestandteil des dextūra-Sortiments und wird bereits im Werk mit der robusten dextūra Superlak®-Lackierung versehen. Diese Lackierung ist extrem kratzfest und lichtbeständig. Sie haben also garantiert jahrelang Freude an Ihrer Tür! Selbstverständlich

### Superlak® 1.0 | glatte Tür

Die glatte Superlak®-Innentür verfügt über eine glatte Oberfläche und ist mit einer Waben-, Röhrenspan- oder Vollspanfüllung erhältlich. Die Tür wurde mit unserem einzigartigen UV-beständigen und kratzfesten dextūra Superlak® versehen, der zudem verfärbungsbeständig ist. Dank ihrer zeitlosen Ausstrahlung kann diese Tür mit jeder Glas-, Linien- oder Holztür kombiniert werden.

Zargenschnitt eckig deluxe ▶



lassen sich alle glatten Standard-Türen hervorragend mit unserer großen Auswahl an Glas-, Linien- und/oder Holztüren kombinieren. Optional ist die glatte Tür mit verschiedenen Aussparungen für Glaseinsätze erhältlich.



▲ STANDARD Weißlack 9016/9010 – Walzlackierung

### Das STANDARD-Programm

Damit Sie sich mit unseren Türen jeden Tag wohlfühlen, setzen wir höchste Standards – natürlich auch in unserem STANDARD-Programm. Mit unserem STANDARD-Programm bieten wir Ihnen die Basis unserer Türen-Kompetenz und eine große Vielfalt an Formen, Funktionen und Details.



Zargenschnitt kleiner Radius ►

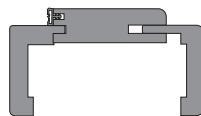

▼ Weißlack ähnl. RAL 9016 kleiner Radius



## Türen sind mehr als Funktion

Näher hinsehen lohnt sich immer. Bei Türen spielen die Verarbeitung, die Oberfläche und das Design eine entscheidende Rolle. Aber auch eine Türkante macht den feinen Unterschied. So machen zum Beispiel Türen in der Oberfläche Weißlack ähnl. RAL 9016 im Wohnbereich richtig was her und kombiniert mit der kleiner Rundkante, erhalten sie eine feminine Optik.



▲ Innentürelement CPL RAL 9010, Zarge mit Rundkante

### Weiß und gut! ASTRA Weißlack CPL

Weißer Türen sind deshalb so beliebt, weil sie sich neutral in jedes Wohnumfeld einfügen ohne aufdringlich zu wirken. Zum Farbton „weiß“ lassen sich eigentlich alle Farben und Formen kombinieren. Die pflegeleichte CPL-Oberfläche lässt sich problemlos reinigen und verzeiht auch kleinere Stöße oder leichtes Kratzen.

Materialbedingt kommt es bei weißem CPL zu einer unschönen Fugenbildung im Kantenbereich. Das fällt besonders bei stumpfen Türen deutlich auf. Mit der ASTRA NULLFUGE bei stumpfen, weißen Türen ist dieses Problem behoben. Wie der Name „NULLFUGE“ bereits vermuten lässt, ist hier die Fugenbildung auf ein Minimum reduziert und praktisch keine Fuge mehr sichtbar.

**GRAUHOFF®**  
TÜRENGRUPPE



smart<sup>2</sup>kante CPL RAL 9016 weiß



Rundkante CPL RAL 9010 weiß



▲ Innentürelement CPL RAL 9016 weiß, Zarge mit smart<sup>2</sup>kante

## Sie haben die Wahl

Alle unsere CPL-Oberflächen werden mit unserer smart<sup>2</sup>kante ausgestattet. Passend dazu liefern wir Ihnen die Zarge in identischer Ausführung. Der 2 mm Radius wirkt eckig, ist aber rund. Ihr Vorteil: keine sichtbaren Übergänge von der Fläche zur Kante! Die Oberfläche Weißlack ähnl. 9010 CPL ist auf Wunsch auch mit runder Kante (6 mm) erhältlich – natürlich mit passender Zarge.

**ASTRA**<sup>®</sup>  
TÜREN . MODERN . NACHHALTIG

## Vorteile auf beiden Seiten

Eine perfekte Optik in ansprechendem Design lässt sich ideal mit allen Sicherheitsaspekten verbinden. Ganz ohne Kompromisse können Sie Ihre Türen nach Maß mit Ihren Wunsch-Oberflächen auswählen und höchste Ansprüche an ihr Innenleben stellen. Innen gestalten wir Ihre Tür genau wie alle anderen Wohnraumtüren und von außen passend zu den anderen Flurtüren.



**CPL EASYCOLOR**  
by ASTRA

ist musterrechtlich geschützt



Grenzenlose Farbvielfalt aus der Sikkens ACC Color Map

▲ CPL EASYCOLOR – Türblatt gefälzt, individuell gestaltet mit Farbe von Sikkens



**CPL EASYCOLOR**  
by ASTRA

**Passen Sie das Umfeld an Ihre Möbel an – nicht umgekehrt.**

CPL EASYCOLOR | Oberflächenaufbau



Geprüft nach  
DIN EN  
ISO 2409

Dekorfilm – streichfähig

Pergament

Türblatt

**Das perfekte Team – ASTRA Türen und Sikkens Farben**

Mit streichfähigen CPL Türen und Zargen sind Ihrer Kreativität keine Grenzen gesetzt. Dank der hervorragenden Eigenschaften des Oberflächenmaterials erhalten Sie ein perfektes Ergebnis – ohne aufwändige und zeitintensive Vorarbeiten. Durch die Kooperation mit dem Farbenspezialisten SIKKENS entstehen ganz neue Möglichkeiten.

**Vorteile & Merkmale**

- extrem harte CPL Oberfläche
- glatte Fläche für gleichmäßigen Lackauftrag
- kein Verschleiß notwendig
- nur zwei Arbeitsgänge nötig
- mit leicht gerundeter smart2kante möglich
- CPL Material um die Kanten herumgezogen
- Optimale Farbabstimmung bei Stahlzargen

**Geprüfte Qualität**

Mit der sogenannten Gitterschnittprüfung wird die Haftung von Farben auf dem jeweiligen Untergrund getestet. Die farbigen Lacke von Sikkens erzielen mit der Bestnote „GT 0“ auf den streichfähigen ASTRA CPL Oberflächen, hervorragende Ergebnisse und bieten damit eine optimale Kombination.

**Einfache Verarbeitung!**

Die streichfähigen CPL Oberflächen wurden umfangreichen Verarbeitungstests mit der Rolle unterzogen. Bei Beachtung der Verarbeitungshinweise lässt sich bereits mit der Rolle ein hervorragendes Ergebnis erzielen. Natürlich kann auch mit dem Pinsel oder einem Airless Spritzgerät gearbeitet werden.

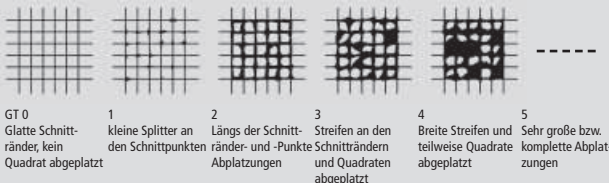

ASTRA CPL und Sikkens Lacke erreichen bestmögliches Testergebnis.



Rolle



Pinsel



Spritzgerät



▲ Modell Glatt | stumpf mit  NULLFUGE®  
Verkehrsweiß ähnl. 9016 CPL | Zarge smart<sup>2</sup>kante 60 mm

### CPL Weißlack Türen, stumpfe Ausführung in Perfektion

Bei stumpfen ASTRA-Türen mit CPL Weißlack-Oberflächen kommt eine innovative Kantentechnologie zum Einsatz. Dadurch wird eine praktisch unsichtbare Verbindung der Oberflächenmaterialien im Kantenbereich erzielt. Durch die ASTRA  NULLFUGE® wirkt das stumpfe Türblatt wie aus einem Stück. Als passende Zarge für stumpfe Türen hat sich die Zarge mit der smart<sup>2</sup>kante bewährt.

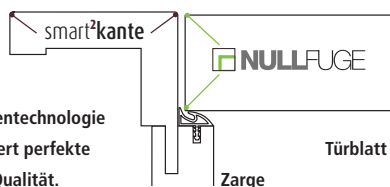

Die innovative ASTRA-Kantentechnologie auf einen Blick. Das garantiert perfekte Optik und langanhaltende Qualität.





▲ Modell Glatt | Fachwerk Eiche Honig quer CPL | stumpf einschlagend | Design-Abstimmung mit Möbeln und Küche

### ASTRA CPL-Kollektion 5.0

Die ASTRA CPL Kollektion 5.0 umfasst 37 aktuelle Trend-Oberflächen. Das zeitgemäße CPL Material vereint viele positive Eigenschaften in sich. Vor allem die neuen Effektwelt-Oberflächen strahlen mit ihrer außergewöhnlichen und dezenten Holzstruktur eine angenehme Atmosphäre mit besonderem Designanspruch aus.



▼ Modell Glatt | stumpf | Effekt Eiche Nero quer CPL  
Zarge Effekt Eiche Nero CPL mit smart<sup>2</sup>kante 60 mm

▼ Modell Glatt | gefälzt mit smart<sup>2</sup>kante | Effekt Onyx quer CPL  
Zarge Effekt Onyx CPL mit smart<sup>2</sup>kante 60 mm





▲ Modell Glatt | stumpf | Effekt Eiche Stone quer CPL | Zarge mit smart<sup>2</sup>kante

◀ Modell Glatt | stumpf | Eiche natur CPL | Zarge smart<sup>2</sup>kante 60 mm



**ASTRA**<sup>®</sup>  
TÜREN . MODERN . NACHHALTIG

◀ Modell Glatt | stumpf | Fachwerk Eiche Sand quer CPL, Zarge mit smart<sup>2</sup>kante 60 mm



▲ TB-LA2-DA, Glas Panno und TB-DA CPL-Karo Dark auch mit Premiumkante

## Perfekt puristisch

Türen in dunklem Oberflächen-Ton und mit der neuen Premiumkante:  
Freuen Sie sich auf ausgezeichnetes Design mit vielen Mehrwerten.

**PRÜM**  
Türen die zu mir passen



TB-DA, CPL-Karo Dark,  
Glas Float satiniert



TB-LA-DA, CPL-Karo Dark,  
Glas Float satiniert



TB-LA-DA+SP4, CPL-Karo Dark,  
Glas Float satiniert



TB-LA-DA, CPL-Karo Dark,  
Glas Float satiniert



▲ TB-LA2-DA CPL-Staubgrau, Glas Strato | Schiebetürbeschlag SLIM mit TB-DA CPL-Staubgrau | Doppeltür mit TB-LA2-DA mit Premiumkante



TB-LA-DA+SP20, CPL-Karo Dark,  
Glas Float satiniert



TB-LA2-DA, CPL-Karo Dark,  
Glas Float satiniert



TB-LA2-DA+SP20, CPL-Karo Dark,  
Glas Float satiniert



TB-LA2B-DA, CPL-Karo Dark,  
Glas Float satiniert



▲ CPL-Seidengrau, auch mit Premiunkante



TB-LA2B-DA+SP20, CPL-Seidengrau,  
Glas Float satiniert



TB-LA2S-DA, CPL-Seidengrau,  
Glas Float satiniert



TB-LA-DA+SP4, CPL-Seidengrau,  
Glas Float satiniert



TB-LA3-DA, CPL-Seidengrau,  
Glas Float satiniert



TB-LA3-DA+SP30,  
CPL-Seidengrau,  
Glas Float satiniert



TB-LA3B-DA,  
CPL-Seidengrau,  
Glas Float satiniert



TB-LA3B-DA+SP30,  
CPL-Seidengrau,  
Glas Float satiniert



TB-LA3S-DA,  
CPL-Seidengrau,  
Glas Float satiniert

## Das STANDARD-Programm

Damit Sie sich mit unseren Türen jeden Tag wohlfühlen, setzen wir höchste Standards – natürlich auch in unserem STANDARD-Programm.

**PRÜM**  
Türen die zu mir passen

▼ TB-LA2-DA , Glas Ligno und TB-DA CPL-Weiβlack auch mit Premiunkante





▲ Nussbaum quer geplankt



Eiche Natur astig quer



Eiche Natur geplankt



Eiche Perla astig quer



Eiche Perla geplankt



▲ Eiche Bourbon quer geplankt



▲ Eiche Bourbon astig quer

## Echtholz Furnier

**HGM**<sup>®</sup>  
100% ECHT

Kann es ein großartigeres Bekenntnis zum schöneren Wohnen geben, als eine Echtholztür? Schließlich gehört das Furnier zum Edelsten, was man aus Holz fertigen kann. Aus diesem Grund nennen wir es auch das Blattgold des Waldes. Denn nur die besten Hölzer werden zur Herstellung dieses Furniers verwendet.

## Kollektion geplankt

Geplankt bedeutet, dass in Farbe, Zeichnung und Struktur verschiedene Furnierblätter nebeneinander gelegt und verleimt werden. Mittels unterschiedlich breiter und gedrehter Furnierblätter wird eine Optik mit Massivholzcharakter erzeugt. Beim klassischen, blumigen Furnierbild werden die Furnierblätter der Reihe nach vom Stapel genommen und direkt aneinander gereiht.



Eiche Smoke quer geplankt



Eiche Smoke astig



Kernbuche geplankt



Nussbaum quer geplankt



▲ Modell Glatt | FACHWERK Natur | Türblatt querfurniert | stumpf einschlagend



FACHWERK Natur



FACHWERK Bronze



FACHWERK Titan



▲ Modell Glatt | FACHWERK Titan | Türblatt querfurniert | stumpf einschlagend

## FACHWERK by HGM

**HGM**<sup>®</sup>  
100% ECHT

Rustikal und außergewöhnlich ist die HGM Eichenfurnier-Kollektion »FACHWERK«, mit der die GRAUTHOFF TÜRENGRUPPE der Nachfrage nach authentischen Optiken gezielt Rechnung trägt. FACHWERK Eiche ist ein wildwüchsiges Furnier, das dank seiner Risse und Astlöcher, die mit schwarzem Vlies hinterfüttet sind, wie das zurzeit sehr angesagte Altholz wirkt. Die vier verschiedenen Farbnuancen Bronze, Natur und Titan unterstreichen den urwüchsigen Charme dieses Eichenfurniers, das sowohl aufrecht als auch quer verarbeitet wird.



Natur Detail



Bronze Detail



Titan Detail

Modell Glatt | FACHWERK Titan | mit Bodendichtung ►



# Design-Innentüren



▲ Tür stumpf weiß lackiert

## Mit dem besonderen Etwas

Wir setzen auf schöneres Wohnen. Natürlich erfüllen Türen in erster Linie einen praktischen Zweck, aber sie können nebenbei eine Inneneinrichtung aufwerten. Sie sind wahre Blickfänger, die das Ambiente und den Stil einer Wohnung oder eines Hauses prägen.

**dextúra**  
Innentürsysteme

Zargenschnitt de luxe  
für stumpfe Türblätter



### Türblätter weiß lackiert

#### Türblätter stumpf

Röhrenpaneinlage, Bandfräsung für verdeckt liegende Türbänder  
Höhe 1972 mm, Breiten 584/709/834/959 mm  
Höhe 2097 mm, Breiten 584/709/834/959 mm



▲ LINEA AL14 mit einfacher Konturfräsung, reinweiß, VLG 03



▲ LINEA AL15 mit einfacher Konturfräsung, reinweiß, VLG 03

## Linea

Auf einer Linie mit der Individualität. Sie haben den aktuellen Trend für sich entdeckt und lieben Linienfräsungen im Türblatt? Und dabei möchten Sie Ihre persönliche Note wahren und Ihre Wünsche sollen bezahlbar sein? Glückwunsch, mit Linea haben Sie Ihre Tür gefunden.

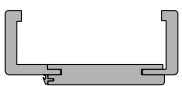

Zargenschnitt de luxe  
für stumpfe Türblätter



Zargenschnitt Basic  
für gefälzte Türblätter



▲ AL14, Detail mit einfacher Konturfräsung 8 mm VLG03



▲ LINEA AL14 stumpf mit einfacher Konturfräsung, reinweiß, VLG03

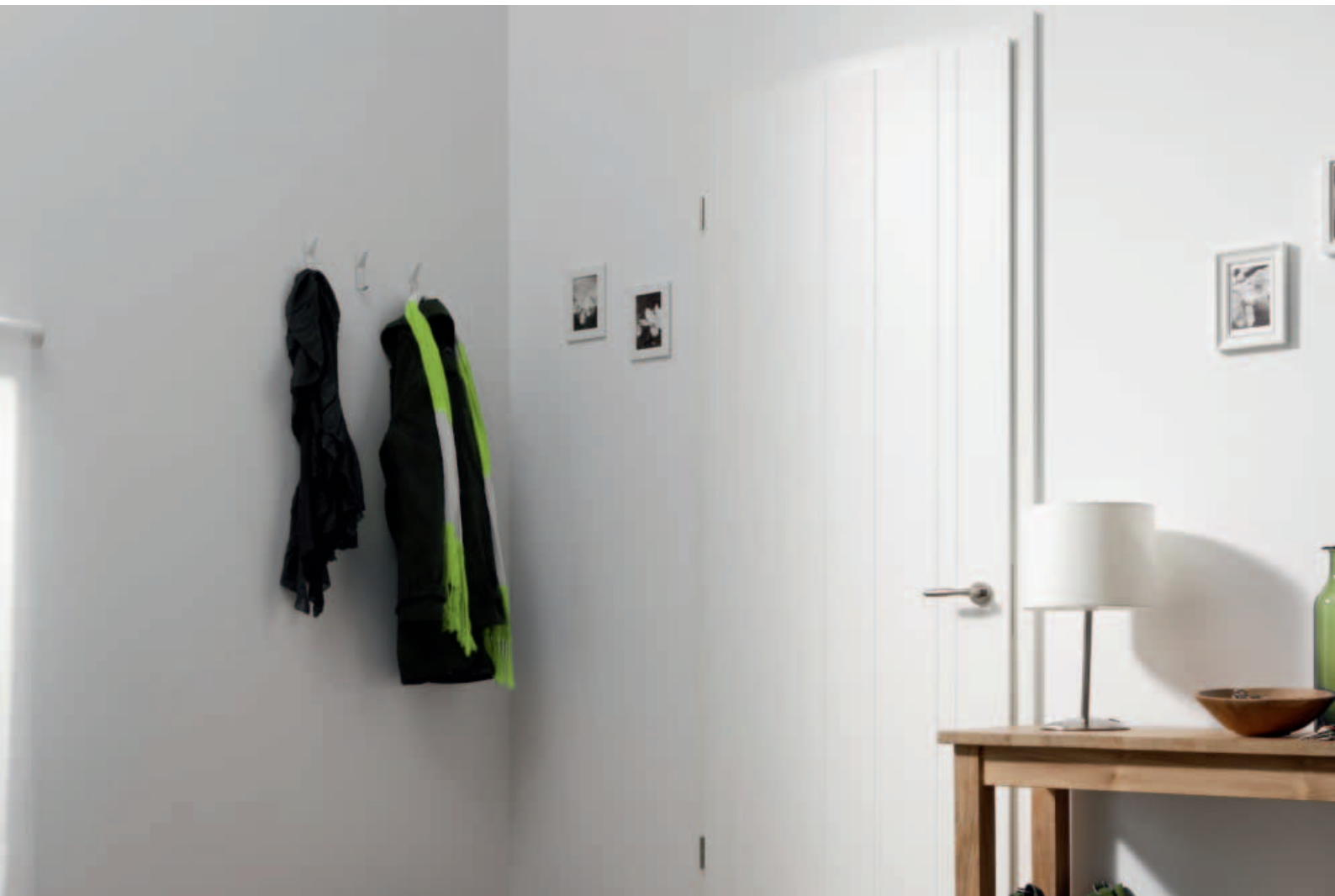

▲ LINEA AL84 mit vertikaler Konturfräsung, reinweiß, VLG 03

## dextūra

Innentürsysteme

Die Linienfräsungen der Linea Türen verführen. Sie werden sich selbst dabei ertappen, wie Ihre Finger daran entlang fahren. Und wenn Sie gemütlich im Zimmer sitzen, werden Ihre Augen das dann übernehmen. Es ist doch nur eine Tür, werden Sie sagen. Oder doch ein wichtiges Element des Interieurs? Probieren Sie es aus. Zuhause.

◀ LINEA AL17 mit einfacher Konturfräsung, reinweiß, VLG 03



▲ CPL RAL 9016 – stumpf – Nullfuge

smart<sup>2</sup>kante

**GRAUTHOFF**  
TÜRENGRUPPE

**Neue Kantenausführungen CPL stumpf**

Bei stumpfen ASTRA-Türen mit CPL Weißlack-Oberflächen wird eine innovative Kantentechnologie eingesetzt. Durch die ASTRA **NULLFUGE**® wirkt das stumpfe Türblatt wie aus einem Stück. Als passende Zarge für stumpfe Türen hat sich die Zarge mit der smart<sup>2</sup>kante bewährt.



Tectusband ▶





▲ Tür und Zarge G.03, Farbe F.01 »softmatt« Weiß RAL 9016  
Drücker BK.5E flächenbündig, Fußleiste F.3



▲ Tür und Zarge G.03S, Farbe F.05 »softmatt« schwarz RAL 9005  
Drücker BK.11, flächenbündig, ohne Schlüsselloch



**Brüchert+Kärner**  
SCHÖNE TÜREN

▼ Tür und Zarge G.01S, Farbe »softmatt« RAL 7036  
Drücker BK.10 flächenbündig, Fußleiste F.2



## Galerie

Das beeindruckende Design der Türen ist eigentlich nichts weiter als ein Streifen. Breit oder schmal und optisch trotzdem ein großer Unterschied. Der Clou dabei, der Streifen setzt sich auf der Zarge fort. Auf Hochglanz poliert, im Kontrast zum »Softmatt« der übrigen Fläche, wird daraus mehr als nur das, eines unserer schönsten Türelemente.

**Brüchert+Kärner**  
SCHÖNE TÜREN



- Matt vs. Hochglanz. Beide gewinnen.
- Ein Streifen. Kaum ein Design zu nennen. Der Kontrast ist der Clou.
- Horizontal oder Aufrecht. Breit oder schmal. Reine Geschmackssache.
- Tür und Zarge, ein Element. Das Design verbindet



▲ Tür und Zarge G.04 H, Drücker BK.11

▼ Tür und Zarge G.035, Farbe »softmatt« RAL 7036  
Drücker BK.10 flächenbündig mit Schlüsselloch, Fußleiste F.2



▼ Tür GGT, Zarge duo 55, Griff L.01





▲ duo.0 mit Zarge duo 90, Farbe F.01 »softmatt« Weiß RAL 9016  
Drücker BK.5E flächenbündig

## duo

Duo unterscheidet sich durch die andere Art des Rahmens. Zur sonst üblichen 45° Gehrung ist hier eine stumpfe Zargenkonstruktion bestimmend. Duo berücksichtigt die Forderungen moderner Architektur: schmaler Rahmen, zurückhaltende Gestaltung, Drücker- und Schlüsselrosetten flächenbündig!

**Brüchert+Kärner**  
SCHÖNE TÜREN

▼ duo.0 mit Zarge duo 55 Bänder verdeckt  
Drücker BK.10, flächenbündig



▼ duo.03L mit Zarge duo 55



▼ duo.01 mit Zarge duo 55 Bänder verdeckt, Drücker BK.5E, flächenbündig



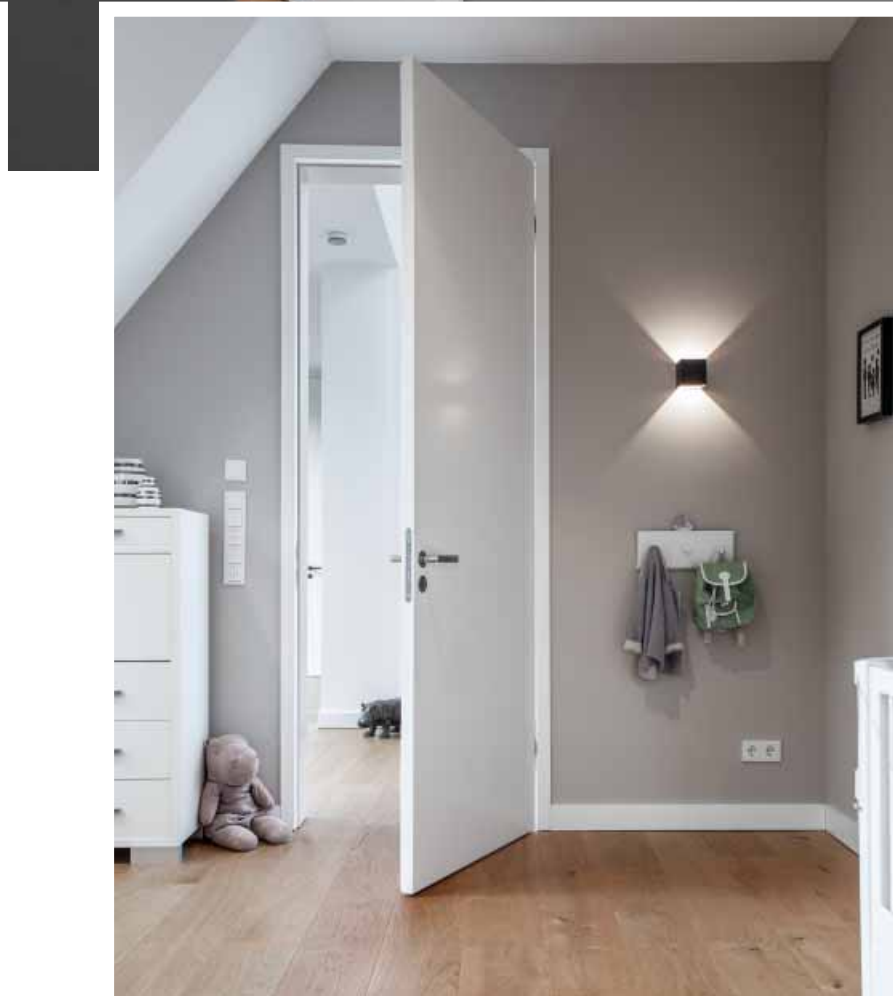

◀ duo.0 mit Zarge duo 90  
Drücker BK.10

▲ duo.0 mit Zarge duo 55 Bänder verdeckt  
Drücker BK.10, flächenbündig



▲ Purist P.00 mit Zarge Z wandbündig, Zarge nicht sichtbar  
Drücker BK.6E, flächenbündig, ohne Schlüsselloch



▲ Purist P.00 mit Zarge duo 55 wandbündig  
Drücker BK.6E, flächenbündig, ohne Schlüsselloch

## Puristen 2.

Eine junge Türenserie, die sich der Offenheit und den klaren, strengen Linien moderner Architektur zuordnet. Mit den schmalen Friesen und feinen Sprossen ohne Glasleisten sind die »Puristen 2« sehr eigenständig und selbstbewusst.

▼ Purist P.01 mit Zarge duo 55  
Drücker BK.6E white, flächenbündig, ohne Schlüsselloch



◀ Purist P.06 mit Zarge duo 55  
Drücker BK.5E, flächenbündig

**Brüchert+Kärner**  
SCHÖNE TÜREN



▲ Purist P.06L mit Zarge duo 55  
Klarglas, Drücker BK.3E, flächenbündig, ohne Schlüsselloch



▲ Purist P.01L mit Zarge duo 55  
wandbündig, Drücker BK.6E, flächenbündig, ohne Schlüsselloch

**Brüchert+Kärner**  
SCHÖNE TÜREN

▼ Purist P.03L mit Zarge E  
Klarglas, Drücker BK.5E, flächenbündig, ohne Schlüsselloch

▼ Purist P.03 mit Zarge E  
Drücker BK.5E, flächenbündig, ohne Schlüsselloch





▲ Look 2.1 mit Zarge duo 55  
Farbe GF.5 Schwarz softmatt, RAL 9005

## Brüchert+Kärner SCHÖNE TÜREN

### Look

Nichts Aufgesetztes stört. Kein Griff, kein Schloss, keine Bänder. Das innovative Griffband: elegant selbstbewusst und mutig, wahlweise durchgängig oder »kurz und bündig« in der gewohnten Griffhöhe. Damit das Öffnen und Schließen leicht von der Hand geht sorgen Magneten dafür, dass die Tür geschlossen bleibt. Freunde der puristischen Architektur werden diese Türen mit Freude für lichtdurchflutete Häuser wählen!



Look 3.1 Farbe Weiß, RAL 9016 ►



▲ Look 2.1 mit Zarge duo 55  
Farbe weiß, RAL 9016



▲ Look 2.1 mit Zarge duo 55  
Farbe weiß, RAL 9016



▲ Look 3.1 mit Zarge Z, wandbündig und unsichtbar  
Farbe Weiß, RAL 9016

**Brüchert+Kärner**  
SCHÖNE TÜREN



Look 2.1 mit Zarge duo 55 ▶  
Farbe weiß, RAL 9016



Le Cadre 15 by Marcel Wolterinck in ►  
RAL 9005, System Turn



▲ Le Cadre 15 by Marcel Wolterinck in RAL 9005, System Turn

**bod'or KTM**

## Der Blick für das Wesentliche

### Innentürsysteme von Bod'or KTM. Minimalismus verlangt ein maximales Maß an Know-How.

Konsequente Qualität, hochwertige Oberflächen, modernste Technologien, Perfektion und Expertise sind die Basis der Bod'or KTM Innentürsysteme. Außergewöhnliche Systemlösungen mit Türen, Zargen, Schiebe- und Pendelsystemen. Minimalistisches Design und hochwertige Technik verbinden Menschen, Visionen und Räume. So entstehen stets neue Perspektiven.

Le Cadre 2 Premium Schleiflack ►  
RAL 9017, System Turn

▼ Le Cadre 2 Premium Schleiflack, RAL 9017, System Turn



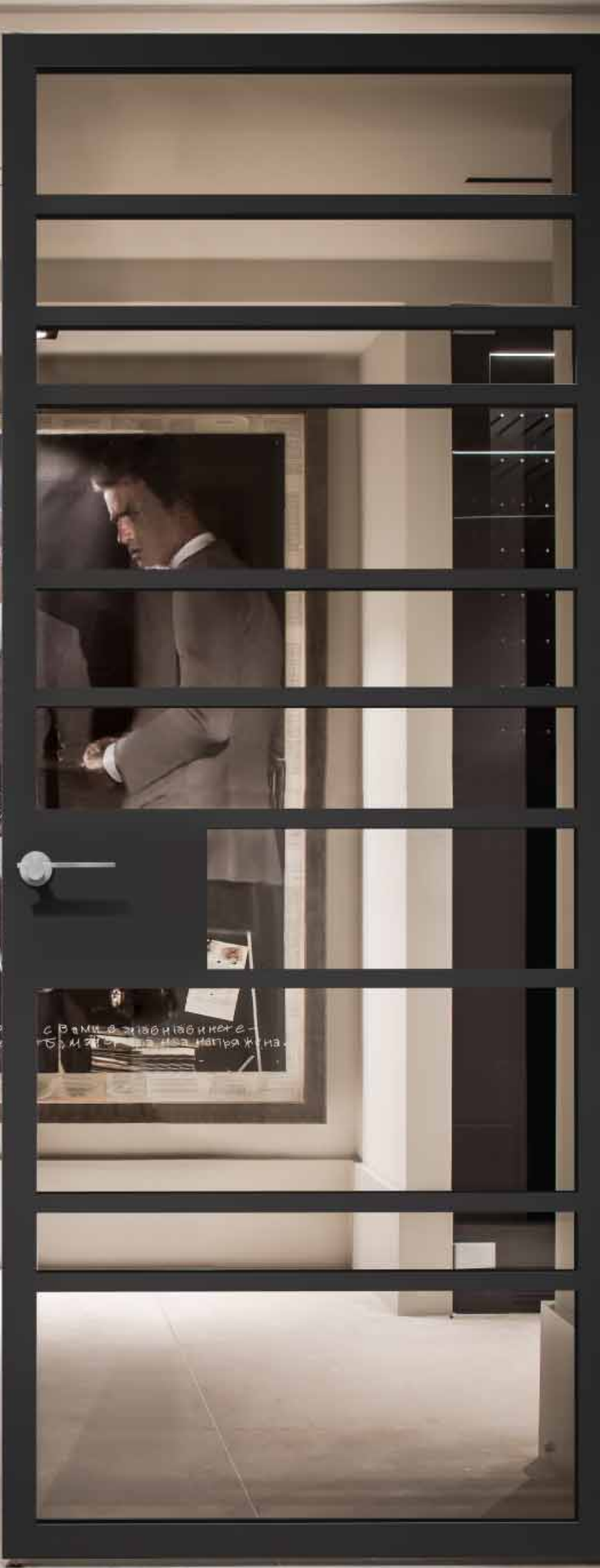



▲ Cube wandbündig, Premium Schleiflack RAL 9010

### Systemdenken

Systemdenken schafft Klarheit, schafft Kreativität. Alle unsere Türsysteme basieren auf diesem Systemgedanken. Funktionen wie Dreh, Schiebe oder Pendel sind abgestimmt auf die passenden Türen. Ästhetik und Funktionalität nach Wunsch. Denn Systemdenken ermöglicht, Produkte und Funktionalität zu kombinieren, wie auch Oberflächen miteinander korrespondieren und kombinieren zu lassen. Für die perfekte Verbindung zwischen Wand, Zarge und Tür schließlich sorgt die Beschlagtechnik. Ebenfalls mit System.

**bod'or KTM**



▼ Cube SF, Türblatt Cube in Schleiflack Color Collection Soft Taupe



Cube Flächenverbund ►

**bod'or KTM**

▼ Under-Cover Doorframe, Cube RAW schwarz

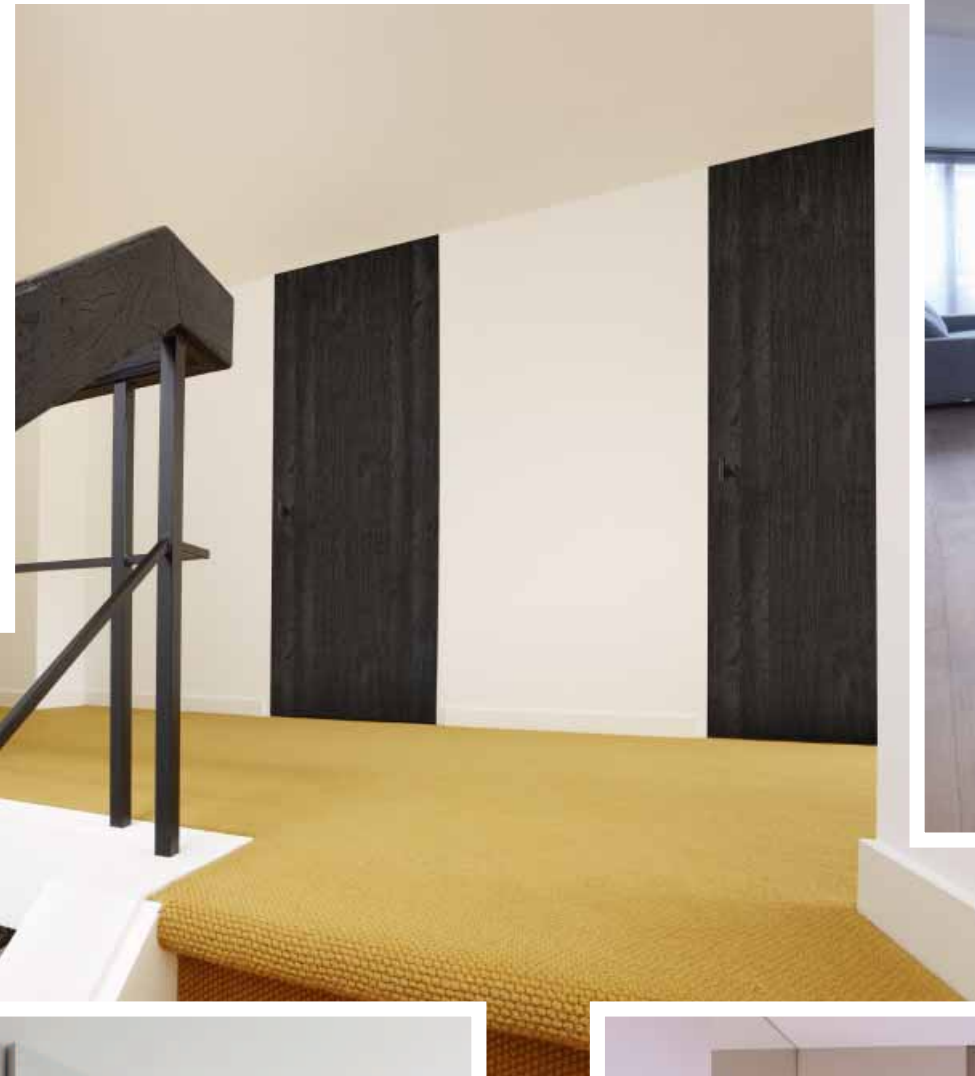

▲ Cube SF, Türblatt Cube in Schleiflack  
Color Collection Soft Taupe

▼ Cube SF, Türblatt Cube in Schleiflack  
Color Collection Soft Taupe

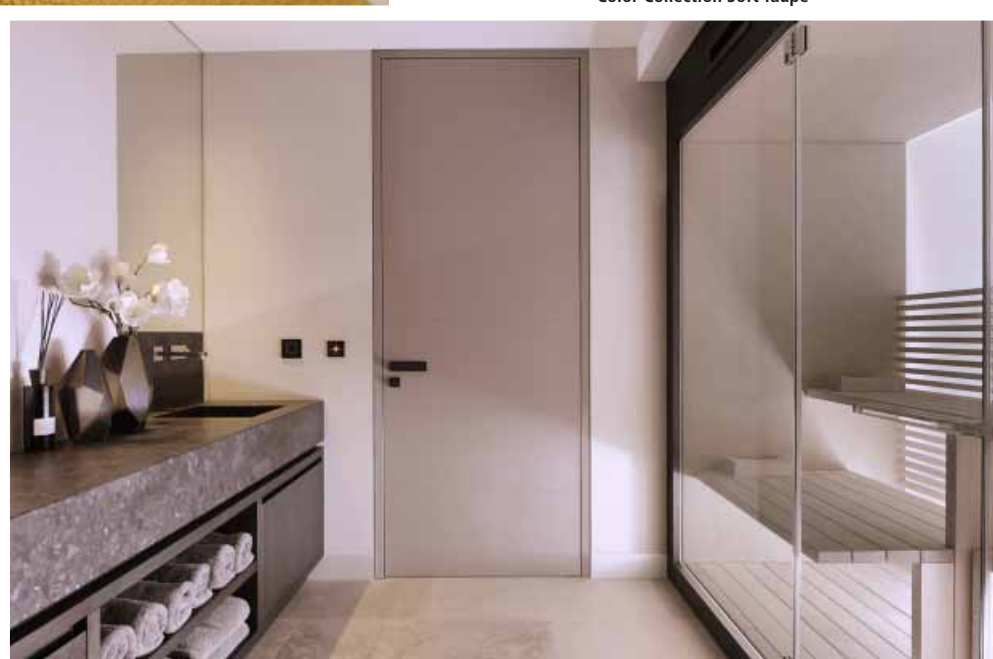
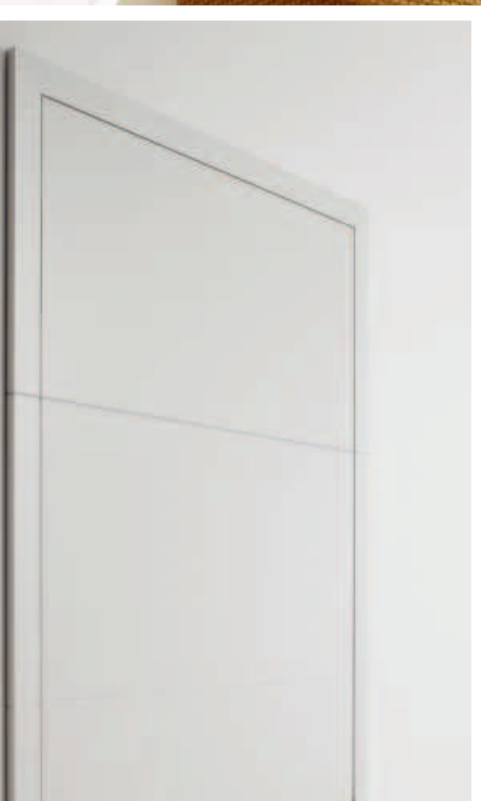

# Stil-Innentüren



▲ Berlin-Weißlacktüren nahe RAL 9003  
passen perfekt zu den meistverkauften, hochweißen Wandfarben

## Berlin Weißlacktüren

### Weißlack – wohngesund und umweltfreundlich

Wir verwenden nur Lacke auf Wasserbasis. Diese sind UV-gehärtet, lösemittelfrei und zertifiziert emissionsarm. Auch als Funktionstür erhältlich. Alle Türen dieser Kollektion sind ebenfalls mit Schall-, Einbruch- und Brandschutz verfügbar.

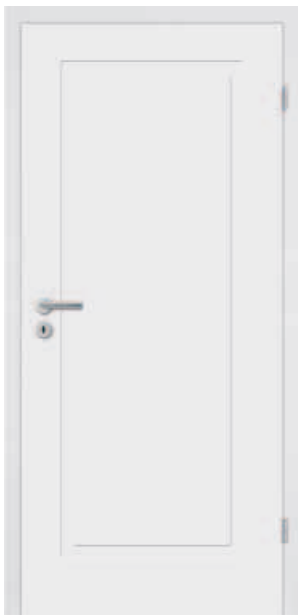

**Türblatt Modell Berlin 01**  
geprägt mit Designkante, Zarge mit Designkante, Bekleidung 70 mm



**Türblatt Modell Berlin 01 mit LA**  
HL und Klarglas

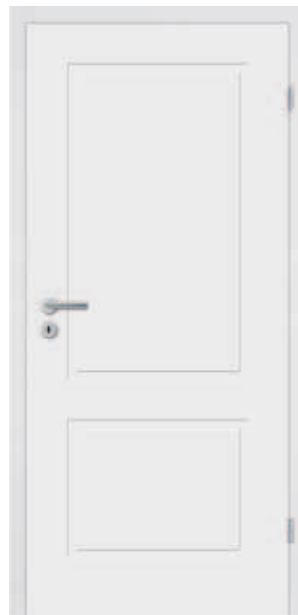

**Türblatt Modell Berlin 02**  
gefräst mit Designkante, Zarge mit Designkante, Bekleidung 70 mm



**Türblatt Modell Berlin 02 mit LA**  
HL und Klarglas



▲ Berlin 03 mit Lichtausschnitt HM



Emissions-  
geprüft  
Schadstoff-  
geprüft



www.tuv.com  
ID 1111209145

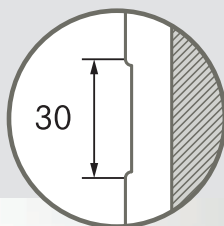

Prägung für Berlin 01 und 03  
in Millimetern

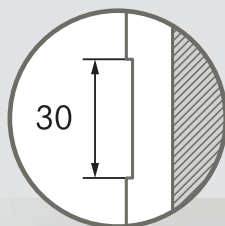

Fräsung für Berlin 02  
in Millimetern



## Berlin Weißlacktüren

Profiltür mit Weißlack-Oberfläche mit Designkante

Türblätter mit Designkante sind durch ihre Form besonders robust und weniger anfällig für Stöße. Designkanten kombinieren eckige Oberseiten und leichte Rundungen an den Türkanten.

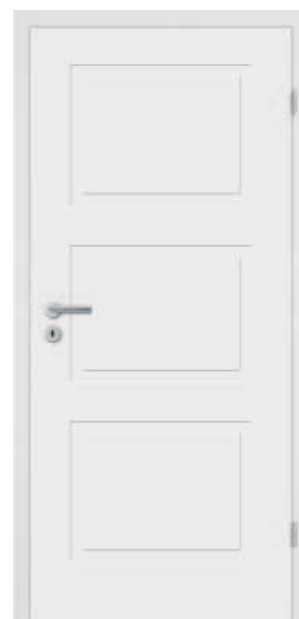

Türblatt Modell Berlin 03  
geprägt mit Designkante, Zarge mit  
Designkante, Bekleidung 70 mm



▲ Classic CK1 mit profilierter Zarge in Weißlack 9010

## Klassische Eleganz

CLASSIC-Weißlacktüren geben dem Raum mit klassischem Design eine freundliche Bescheidenheit. Die Kassettenoptik unterstreicht das klassische Design.

**PRÜM**  
Türen die zu mir passen



C2 Weißlack 9016



▲ CK4 in Weißlack 9010



CK1 Weißlack 9016



CK2 Weißlack 9016



CK3 Weißlack 9016



CK4 Weißlack 9016



▲ Classic C2 in Weißlack 9016 mit kleiner Rundkante



**PRÜM**  
Türen die zu mir passen



CKL1/3  
Glas Float satiniert



CKL1+SP4  
Glas Float satiniert



CKL2  
Glas Float satiniert



CKL3  
Glas Float satiniert



▲ Classic CK3 in Weißlack 9016 mit kleiner Rundkante



CKL3+SP4  
Glas Float satiniert



CKL4  
Glas Float satiniert



CL2  
Glas Float satiniert



CL2+SP4  
Glas Float satiniert



▲ ML1, WEISSLACK  
Zarge FU-EC, 80/22 mm  
Glas PANNO, Ornamentglas

▲ ML1, WEISSLACK, 2-FLG  
Zarge FU-EC, 80/22 mm  
Glas PANNO, Ornamentglas

▲ M1, WEISSLACK  
Schiebetürbeschlag SLIM  
Zarge FU-EC, 80/22 mm



M1



M2/1



M2



M3/1



M3/2



M3



ML1  
Glas Float satiniert



ML2/1  
Glas Float satiniert

## MODENA - für Eleganz und Leichtigkeit

Weißlacktüren, mit denen Sie Exklusivität rundum gelassen inszenieren.

**PRÜM**  
Türen die zu mir passen



ML2  
Glas Float satiniert



ML3/1  
Glas Float satiniert



ML3/2  
Glas Float satiniert



ML3  
Glas Float satiniert



▲ PM1 und PM1 zweiflügelig, Weißlack Exklusiv 9016, kleine Rundkante (KR)

**PRÜM**  
Türen die zu mir passen

## PRIMO – für erstklassige Eleganz

Weißlacktüren, die Ihren Wunsch nach dem Besonderen erfüllen



PM1 Weißlack Exklusiv 9010



PLM1 Weißlack Exklusiv 9010  
Glas Float satiniert



▲ PM 3/1 und PML3/1, Weißlack Exklusiv 9016, kleine Rundkante (KR)



PM2 Weißlack Exklusiv 9010



PML2/1 Weißlack Exklusiv 9010  
Glas Float satiniert



PM3 Weißlack Exklusiv 9010



PLM3 Weißlack Exklusiv 9010  
Glas Float satiniert



▲ Tür D.02 mit Profil 2, Zarge Z.01  
Drücker BK.6 Langschild

**Brüchert+Kärner**  
SCHÖNE TÜREN

## Denkmalschutz- und Villentüren

Hochwertige Domizile und Villen, die heute entstehen, verlangen entsprechende Türen, die wir mit unseren Denkmalschutz- und Villentüren bieten. Es sind die hochwertigsten in unserem Programm und konzipiert für exklusive Räume mit großen Dimensionen.

► Tür D.02 mit Profil 2, Zarge Z.01  
Drücker BK.6 Langschild





▲ Tür D.05 mit Profil 1, Zarge Z.02 softmatt  
RAL 7038 Achatgrau, Drücker BK.5



▲ Tür D.03 mit Profil 2, Zarge Z.02  
BK.6E white

**Brüchert & Kärner**  
SCHÖNE TÜREN

▼ Tür D.07 mit Profil 2, Zarge Z.03  
Schiebetür, Griffmuschel GM.3 offen



▼ Tür D.01 mit Profil 2, Zarge Z.02  
softmatt Schwarz RAL 9005, Drücker BK.6 Langschild





▲ Tür D.02 L Zarge Z.03

**Brüchert+Kärner**  
SCHÖNE TÜREN



▲ Tür D.07 mit Profil 2, Zarge Z.03  
Schiebetür, Griffmuschel GM

► Tür D.02 mit Profil 2, Zarge Z.01  
Drücker BK.6 Langschild





◀ Tür D.07 L3 mit Profil 1  
Zarge Z.03 Drücker BK.5



▲ Tür D.03 S mit Profil 2, Zarge Z.02  
Drücker BK.6 E



▲ Tür D.07 L3 mit Profil 1, Zarge Z.03  
Drücker BK.5

**Brüchert-Kärner**  
SCHÖNE TÜREN

▶ Tür D.07 mit Profil 2  
Zarge Z.03  
Schiebetür  
Griffmuschel GM.3



**Brüchert+Kärner**  
SCHÖNE TÜREN

Tür S.02 mit Zarge S90 ▶  
Drücker BK.6 Langschild, Fußleiste F.3



## Scala

»Immer wieder Scala!« Das sagt unsere Statistik. Diese Tür ist einfach besonders und eine der schönsten unter den Schönen. Die Formenaufteilung unterscheidet sich nicht von anderen Klassikern und trotzdem hat sie einen speziellen Charakter. Es ist die Profilierung, die nur die waagerechten Linien betont.

Tür S.03 S mit Zarge S70 ▶  
Drücker BK.2E  
Fußleiste F.2



▼ Tür S.06 L3 mit Zarge S70  
Farbe »softmatt« RAL 9005 Schwarz, Drücker BK.5





▲ Tür S.05 mit Zarge S70  
Drücker BK.11, Fußleiste F.4

**Brüchert+Kärner**  
SCHÖNE TÜREN



▲ Tür S.05 mit Zarge S70  
Drücker BK.11, Fußleiste F.4



▲ Tür S.04 mit Zarge S70  
Drücker BK.10, Fußleiste F.2



▲ Tür S.03 mit Zarge S70 Farbe »softmatt« RAL 7036  
Platingrau, Drücker BK.9 Langschild, Fußleiste F.2



▲ Tür OT6.03 mit Zarge duo 90 Drücker BK.10E  
flächenbündig, ohne Schlüsselloch



▲ Tür OT6.02 mit Zarge duo 70  
Drücker BK.10E, Fußleiste F.2

## Outline

Ganz ohne Profil und ohne Schnörkel, fast minimalistisch in der klassischen Aussage. Mit einer 40 mm oder 60 mm breiten Fräsung und korrespondierenden Glasleisten für Lichtausschnitte. So präsentiert sich unsere Modellserie »Outline«. Sie wird sich jedem Stil eines Interieurs anpassen. Passend für unsere Zeit, in der wir Reduziertes zunehmend als schön empfinden.

**Brüchert+Kärner**  
SCHÖNE TÜREN



▲ Tür OT4.01 L mit Zarge duo 70 stumpf, Bänder  
verdeckt, Drücker BK.5E, PVD Edelstahl schwarz  
matt, flächenbündig, ohne Schlüsselloch



▲ Tür OT4.01 mit Zarge duo 70  
Drücker BK.5, Alu gestrahlt Schwarz  
flächenbündig, ohne Schlüsselloch



▲ Tür OT6.03 L3 mit Zarge duo A.1  
stumpf, Bänder verdeckt, Drücker BK.6E white  
flächenbündig ohne Schlüsselloch

◀ Tür N.01 mit Zarge N  
Bänder verdeckt, Drücker BK.6  
Langschild, flächenbündig

▼ Tür N.04 mit Zarge N Drücker BK.3  
flächenbündig, ohne Schlüsselloch

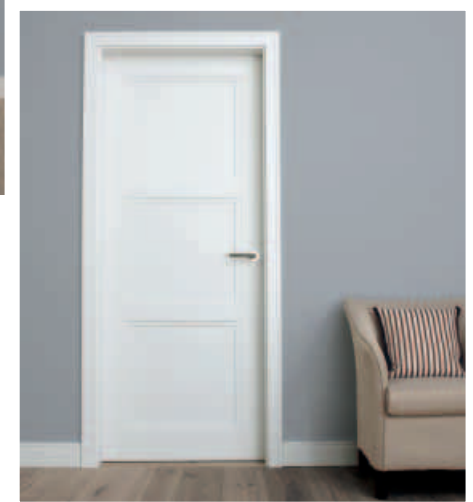

## Niveau

**Brüchert+Kärner**  
SCHÖNE TÜREN

Überall und immer wieder! Erneut überzeugt uns die Klassik mit ihrer Formensprache. Sie trägt das Geheimnis der Proportionen in sich, das in der Baukunst bereits durch die Jahrhunderte überzeugt. Auch heute. Denn unerschütterlich verträgt die Klassik jedes Upgrade – und »Niveau« ist eins unserer wunderschönen Ergebnisse.



▲ Tür N.01 L mit Zarge N Bänder verdeckt  
Drücker BK.5 Langschild, flächenbündig

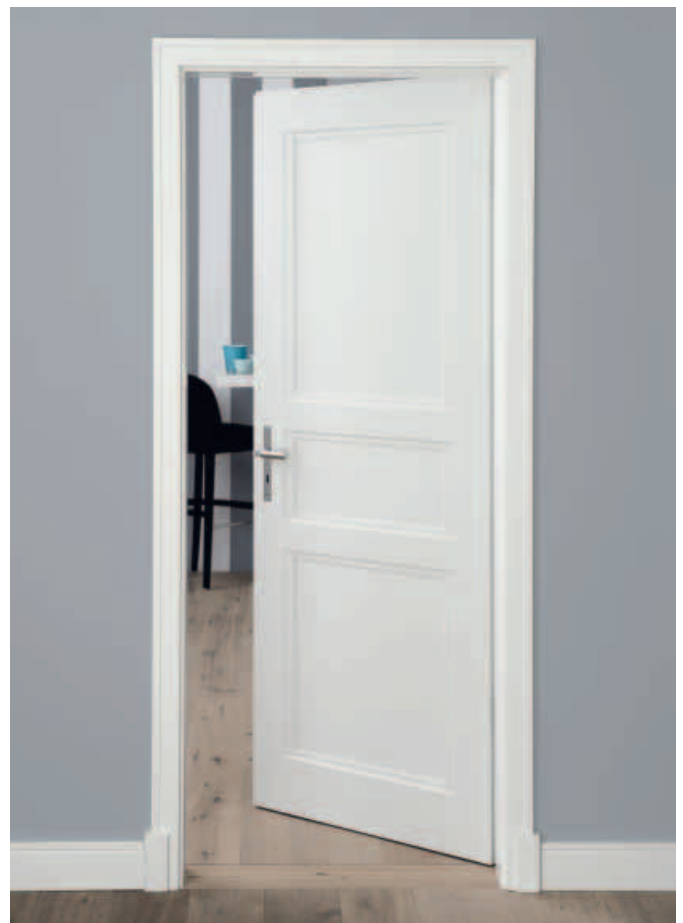

▲ Tür N.05 mit Zarge N Zarge mit Sockelstücken  
Drücker BK.5 Langschild, flächenbündig



◀ Land E.08 mit Zarge LD  
und Sockelstücken  
Drücker BK.9  
Fußleiste F.4



▲ Land C.10 mit Zarge LD  
und Sockelstücken, Drücker BK.5  
Langschild, Fußleiste F.4

◀ Land A.08 mit Zarge LD  
Bänder schwarz matt  
Drücker BK.5, Fußleiste F.1



▲ Land A.04 mit Zarge S70 Farbe »softmatt«  
RAL 9005 Tiefschwarz, Drücker BK.9, Fußleiste F.2



▲ Land A.06 mit Zarge LD  
Drücker BK.10E, Fußleiste F.1

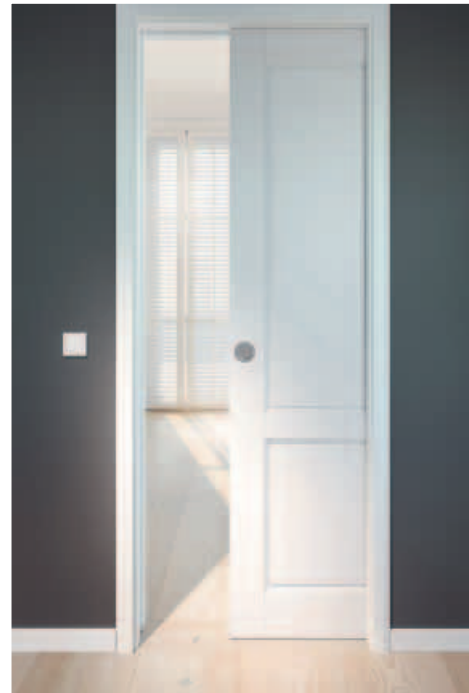

▲ Land A.02 mit Zarge D Schiebetür in der Wand  
laufend, Griffmuschel GM.2R, Fußleiste F.3

## LandDesign

Wir nennen diese Serie »LandDesign« und nicht Landhaus. Und das deutet darauf hin, dass der Stil modernisiert ist. Klare Profile bei der Flächenaufteilung und der Zarge bestimmen die Persönlichkeit der Tür und das macht sie beliebt für alte und neue oder für Land- und Stadthäuser.

**Brüchert+Kärner**  
SCHÖNE TÜREN



▲ Land E.01 mit Zarge LD Farbe »softmatt«  
RAL 7038 Achatgrau, Drücker BK.6, Fußleiste F.1

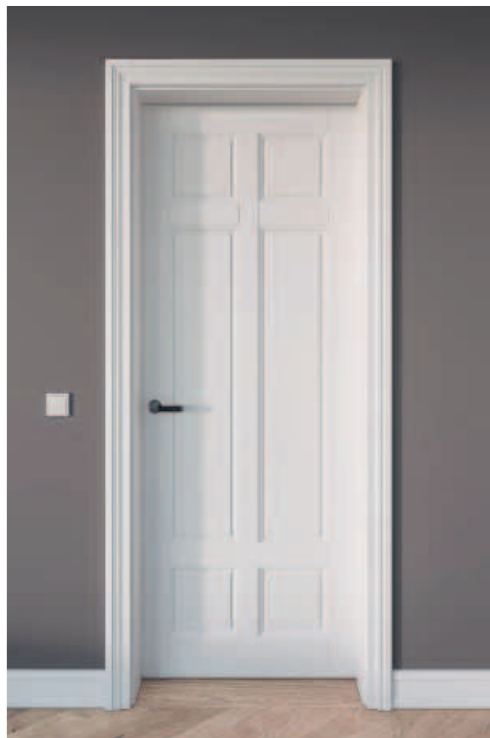

▲ Land A.10 mit Zarge LD  
Drücker BK.6, Fußleiste F.4



▲ Land A.11 mit Zarge LD und Sockelstücken  
Drücker BK.6 Langschild, Fußleiste F.4



▲ Stil B.02 mit StilAufsatz A.4  
Drücker BK.6E, flächenbündig

## Stilisten

»Bewährtes erneuern« – ist das Konzept dieser Modellserie. Man ahnt noch den Jugendstil, der die Anregung gab. Die Aufteilung der Felder – klassisch, die Profile und Ornamente sind stilisiert. Auch die Rahmen, die diese Serie einmalig machen und die wir als »Stilaufsätze« bezeichnen, sind klar und schnörkellos.

**Brüchert+Kärner**  
SCHÖNE TÜREN



▲ Stil A.01 mit Zarge C, StilAufsatz F.4  
Drücker BK.9 Langschild



▲ Stil A.08 mit StilAufsatz D.2  
Ornament 2, Drücker BK.9, flächenbündig



▲ Stil A.12 mit StilAufsatz C.3  
Drücker BK.5E, flächenbündig, ohne Schlüsselloch



▲ Geo T.05 mit Zarge E  
Bänder verdeckt, Drücker BK.6  
flächenbündig, ohne Schlüsselloch



▲ Geo V.08 mit Zarge C  
Drücker BK.6, flächenbündig

## Geoline

Diese moderne Designtür läßt zahlreiche Einrichtungsstile zu. Bei den gefrästen Linien mit klaren Konturen, können Sie zwischen einer V-Fuge und einer Trapezfräsung wählen. Sie geben der Tür Ausdruck, aber keine Gestaltungsrichtlinien vor.

▼ Geo P.11 mit Zarge N, Drücker BK.6 white  
flächenbündig, ohne Schlüsselloch



▼ Geo P.13 mit Zarge N, Drücker BK.6  
flächenbündig, ohne Schlüsselloch



▼ Geo V.02 mit Zarge C  
Drücker BK.2, flächenbündig



**Brüchert+Kärner**  
SCHÖNE TÜREN

# Glastüren



▲ Schiebetürsystem Twin 2.0 | Glasdesign: Atos, Streifen klar / Fläche matt

## Dreh- oder Schiebetür?

Glasdrehüren und Schiebetüren im Wohnbereich sorgen für ein helles und freundliches Zuhause. Wo Sie Einblicke gewähren und Ausblicke haben möchten, bestimmen Sie selbst. Seien Sie Ihr eigener Architekt und geben Sie Ihren Räumen ein neues, erhellendes Profil.

licht e harmonie.



▲ Drehtür 1-flügelig | Glasdesign: Lista Due, Motiv beidseitig satiniert, 3D-Optik



licht e harmonie.

## Glastür und Beschlag – Perfekt kombiniert



Beschlagset: Impuls



Beschlagset: Square mit WC-Verriegelung

◀ Drehtür 1-flügelig | Glasdesign: VSG matt



Die aktuelle Lichtplus Broschüre  
liegt für Sie bei uns bereit!

licht e harmonie.

## Glastüren für mehr Tageslicht

Glasklar oder satiniert? Durchsichtig oder blickhemmend? Für welche Ansicht Sie sich auch entscheiden – auf Helligkeit setzen Sie mit Glastüren in jedem Fall.

Mit Klarglas behalten Sie den Durchblick, satinierte Glastüren sind lichtdurchlässig und schaffen gleichzeitig eine optische Rauntrennung. Zudem schaffen exklusive Glasdesigns ein brillantes Lichtspiel im Raum.

Drehtür 1-flügelig | Glasdesign ►  
Flow, Motiv klar / Fläche matt

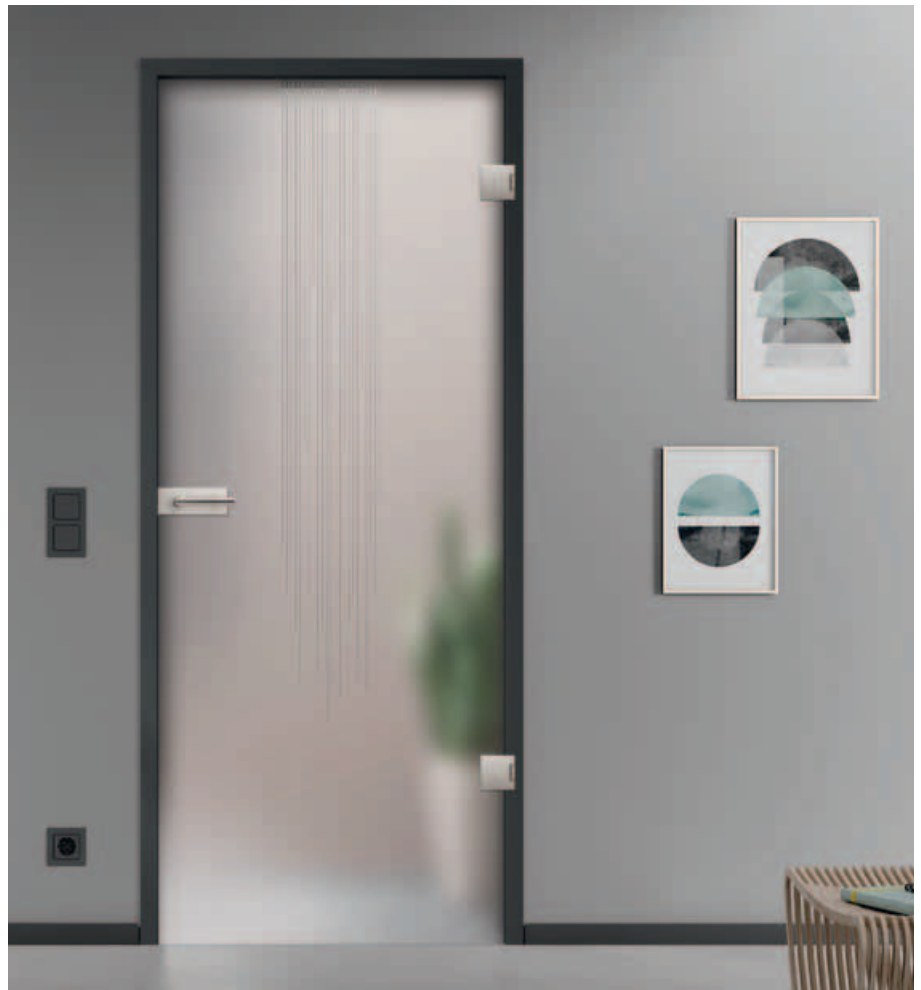

▼ Drehtür 1-flügelig | Glasdesign  
Culinaria, Schrift weiß / Fläche matt





licht & harmonie.



Detail: Corteo Classic White



Detail: Corteo Matt Classic White



Die aktuelle Lichtplus Broschüre liegt für Sie bei uns bereit!

▲ Drehtür 1-flügelig | Glasdesign Corteo matt Classic White



Fenea Typ 1  
Streifen klar / Fläche matt



Wave Typ 8  
Motiv matt / Fläche klar



Struktura Typ 8  
Motiv matt / Fläche klar



Ambiente  
Motiv klar / Fläche matt



▲ Zarge und Sockelleiste: Edelstahl Finish | Tür: GRAUTHOFF Fachwerk Titan quer

Zarge, Beschlagset, Sockelleiste: Anthrazit ai703 Finish ►  
Glasdesign: Avia hoch Classic White

licht e harmonie.

## alumin impulse

Die unverwechselbare Kombination aus Geradlinigkeit, Minimalismus und Eleganz machen die alumin impulse Aluminiumzargen von licht & harmonie zu einem außergewöhnlichen Einrichtungsobjekt. Technische Perfektion und ästhetische Durchgängigkeit im Design mit dem Werkstoff Aluminium von der Zarge bis zur Sockelleiste. Alle Bestandteile sind konsequent aufeinander abgestimmt und vielfältig mit Glas- und Holztüren kombinierbar.

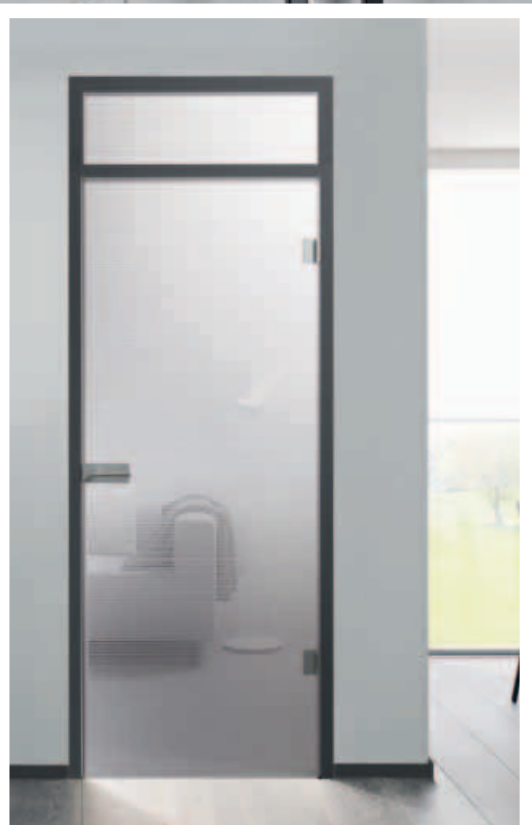

licht & harmonie.

## alumin impulse

licht & harmonie bietet für die eigene alumin impulse Premium-Zargen-Kollektion Oberflächen, die bis ins Detail auf Zargen, Beschläge und das Zubehör abgestimmt sind. Ebenso perfekt ist die Übereinstimmung der Oberflächendesigns mit dem Schiebetürensystem Tvin 2.0 und den dazugehörigen Glasstürbeschlägen. Sie können diese Oberflächen vielfältig nach Ihren Wünschen kombinieren.



▲ Zarge und Sockelleiste: Anthrazit ai703 Finish, Beschlagset: Edelstahl Finish Glasdesign: Manhattan VSG

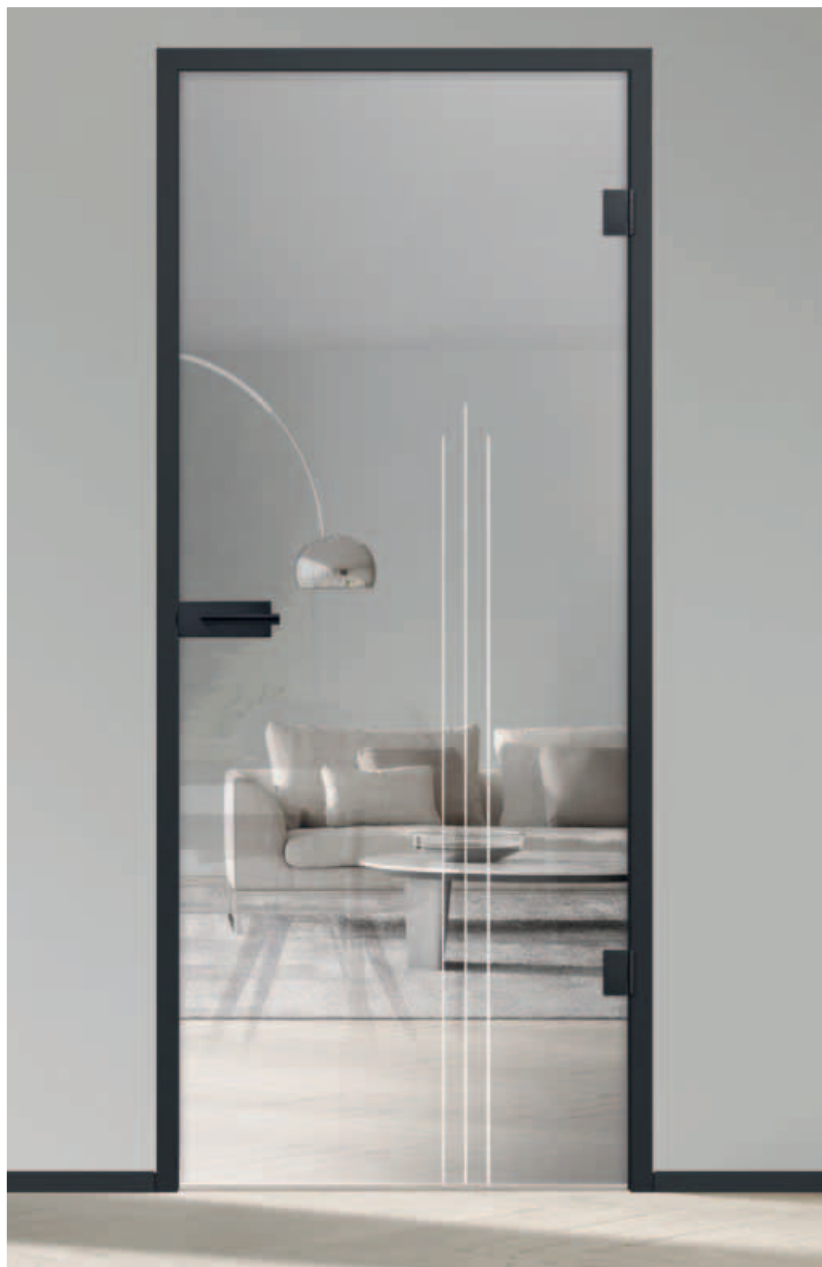

◀ Zarge, Beschlagset, Sockelleiste: Anthrazit ai703 Finish, Glasdesign: Dante, Motiv matt / Fläche klar

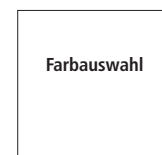

Farbauswahl

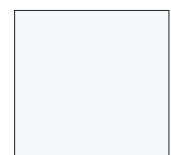

Weiß 9016  
Satin Finish



F1 Aluminium  
Finish



Schwarz 9005  
Finish



Edelstahl  
Finish



Anthrazit ai703  
Finish



▲ Vitrea, Motiv Schwarz-Weiß / Fläche matt / 5 Kristalle einseitig | Zarge und Sockelleiste: F1 Finish



Bsp. Vitrea, Motiv Platin-Schwarz / Fläche klar



Bsp. Finina, Motiv Schwarz-Weiß / Fläche matt

### ilVero® Designlinien

Um der ilVero® Kollektion einen ganz eigenen und besonderen Charakter zu verleihen, wurden alle Linien nach speziellen Designvorgaben umgesetzt. Grundsätzlich finden zwei Arten von Liniendesigns in der ilVero® Kollektion Anwendung.

### Exklusive Kristalle

Klare Kristalle sorgen für die absoluten Highlights der hochklassigen Motive im italienischen Design. Die exklusiv für die ilVero® Kollektion verwendeten Kristalle werden jeweils einseitig auf die Premium-Glastüren aufgesetzt.

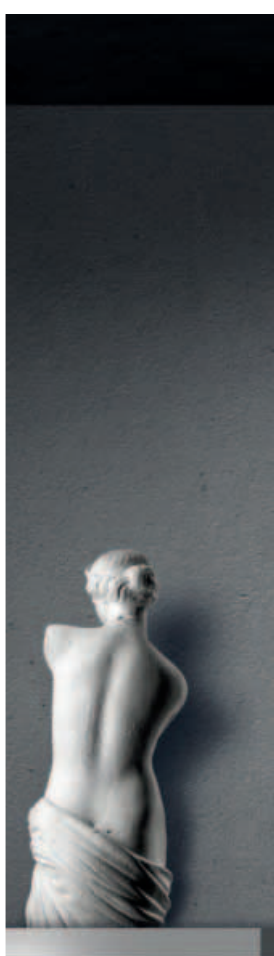

licht e harmonie.

**ilVero®** - eine Premium-Kollektion von licht & harmonie.

Italienisches Design bedeutet die einzigartige Kombination aus Schönheit und Funktionalität. Hochwertige Rohstoffe werden mit innovativen Herstellungsverfahren zu einem Design der Spitzenklasse kombiniert.

Die ilVero® Kollektion besteht aus fünf ausgewählten Motiven und zeichnet sich durch ein charakterstarkes, elegantes Design, eine individuelle Veredelung mit exklusiven Kristallen, verlaufende und strahlend anmutende Linien, ein spezielles Druckverfahren sowie hochwertige Materialien aus.

▼ Finina, Motiv Schwarz-Weiß / Fläche klar / 4 Kristalle einseitig | Zarge und Sockelleiste: Edelstahl Finish



# Massivholz-Innentüren



▲ Typ 3F

## Massivholztüren

Ein starker Charakter! In Massivholztüren ballt sich die Kraft gewaltiger Bäume, das Knistern natürlicher Urwüchsigkeit ist spürbar. Die Maserung und Astigkeit verbinden sich zum einzigartigen Mix aus Wärme, Romantik und Gemütlichkeit.



Querschnitt

Zarge



Typ 2F Kiefer lackiert



Typ 4F Kiefer lackiert



mit Lichtausschnitt 2F LA/6G  
Kiefer roh (ohne Glas)  
Breiten 735/860 mm



▲ Typ 2F

**JELD-WEN**  
DOOR SOLUTIONS



Typ 4F-L Massiv Kiefer lackiert



Typ 5F Kiefer lackiert

### Natürlich. Verantwortlich. Handeln.

Unser Umweltbewusstsein zeigt sich nicht nur darin, dass wir mit einem Werkstoff arbeiten, der vollständig recycelbar ist und - im Gegensatz zu künstlichen Materialien - mit einem geringeren Energieverbrauch und CO<sub>2</sub>-Ausstoß eingesetzt werden kann.

Wir gehen weiter: Wir kaufen Holz und Holzwerkstoffe aus nachhaltiger, zertifizierter Waldbewirtschaftung und arbeiten mit europäischen Lieferanten, die unser Bekenntnis für nachhaltige Praktiken teilen und die entsprechenden Zertifizierungen nachweisen.

### Wohngesunde Innentüren

Wir sind der einzige Türenhersteller, der sich nach den strengen Qualitätskriterien des SHI hat überprüfen lassen und bei Beratungen und Bauvorhaben nach dem Sentinel-Haus Konzept empfohlen und eingesetzt wird. Sämtliche in diesen Kriterien definierten Empfehlungswerte wurden ebenso wie die Richtwerte der RAL UZ38 bezüglich Formaldehyd- als auch TVOC-Emissionen unterschritten.

Damit erfüllen unsere Produkte aufgrund ihrer sehr geringen Emissionswerte die SHI-Richtlinien und werden für SHI-Projekte vorrangig empfohlen und freigegeben. Sie sehen: Mit unseren Innentür-Elementen können Sie beim Bau Ihres Eigenheimes auf Nummer sicher gehen.



Massiv Füllungs-Stiltür MF/H4,  
am. Ahorn, Inline-Zarge 65 mm,  
Drücker L71 Nickel matt

**BAWO**  
Türkultur.  
*Holz Kunst im Rahmen*

▲ rechts: Massivholz-Füllungstür MF/4F,  
Eiche astig lackiert, LH-Zarge 65 mm, Drücker R 77 Nickel matt

## Massivholz ist edel und wertvoll

Der Wunsch nach dem Echten und Wertbeständigen steht hoch im Kurs. Gleichzeitig wird immer mehr Wert auf Nachhaltigkeit gelegt. Aus diesem Grund sind Massivholztüren wieder von Architekten und Privatpersonen sehr gefragt. Denn: Holz ist ein besonderer Werkstoff!

Türen, die aus diesem Naturprodukt gefertigt werden, sind einzigartig! Es gibt kein Stück Holz, welches einem anderen gleicht, da es auch keinen Baum gibt, der einem anderen Baum gleicht. Die Einflüsse, denen ein Baum in seinem langen Leben an seinem Standort ausgesetzt ist, prägen entscheidend sein Wachstum. Diese besonderen und einzigartigen Unterschiede zeigen sich später auch im Holz und den hieraus gefertigten Türen. Mit unseren Massivholztüren realisieren Sie den Trend zum naturnahen und nachhaltigen Wohnen. Das langsame Wachstum der Bäume, ökologische Forstwirtschaft und fachmännische Verarbeitung garantieren unsere besonders hohe Qualität.

Unsere Massivholztüren gibt es nicht nur gefälzt, sondern auch stumpf einschlagend mit verdeckten Tectus-Bändern.



▲ Massiv Füllungs-Stiltür MF/H3, eur. Nussbaum lackiert,  
LH-Zarge 65 mm, Drücker L71 Chrom poliert



Massiv Füllungs-Stiltür MF/4F-2xLA, eur. Ahorn lackiert, MGZ-Zarge ohne Profil 65 mm, Drücker R25 Messing poliert



Massiv Füllungs-Stiltür MF/CC, am. Kirschbaum lackiert, Inline-Zarge 65 mm, Drücker L71 Messing poliert



Massiv Füllungs-Stiltür MF/3B, Esche lackiert, LH-Zarge 65 mm, Drücker L71 Messing poliert



Massiv Füllungs-Stiltür MF/H4, Eiche astarm gebürstet weiß offenporig lackiert, Inline-Zarge 65 mm, Drücker K55 Chrom matt

### Massiv Füllungs-Stiltüren MF

Unsere Massiv Füllungs-Stiltüren MF haben einen 142 mm breiten Massivholz-Rahmen mit Karnieskanten-Überschlag und einen 195 mm hohen Massivholz-Sockel, welche mit 5 mm Starkfurnier überfurniert sind. MF-Stiltüren gibt es in über 80 Modellen und in 14 Holzarten.

### Massivholz-Türenserie MG.

Der bewährte ökologische Bau- und Werkstoff Holz, kombiniert mit klaren Formen und gerader Bauart, bestimmt hierbei das Design. Abgestimmt auf unsere geraden, schlicht wirkenden Massivholz-Füllungstüren MG haben wir die OG-Zarge im Programm. Bei dieser Zarge ohne Gehrung sitzt das Querteil stumpf, gerade zwischen den aufrechten Längsteilen.



Massiv Füllungstür MG/2F, Eiche astig geölt, Inline-Zarge 65 mm, Drücker K44 Edelstahl matt



Massiv Füllungstür MG/4F, am. Kirschbaum lackiert, OG -Zarge 100 mm, Drücker K55 Messing poliert



Massiv Füllungstür MG/3F-SP4, Eiche astarm lackiert, OG-Zarge 65 mm, Drücker R71 Nickel matt



Massiv Füllungstür MG/U3, Kiefer astarm lackiert, MGZ-Zarge 65 mm, Drücker R28N Messing poliert/Edelstahl

# Schiebetüren

## linesPlus

licht & harmonie.

Die aktuelle Türenkollektion linesPlus bietet ein Glasdesign mit industriellem Flair und innovativer Glastechnik. Veredelt durch keramischen Digitaldruck wird handwerklicher Ursprung neu und modern interpretiert.

Das filigrane Türdesign sorgt für die perfekte Raumaufteilung, passend zu den unterschiedlichsten Wohnstilen. Ob stylischer Industrielook oder elegant, klassische Einrichtung – linesPlus gestattet den Blick von Raum zu Raum und sorgt immer für ein wirkungsvolles und großzügiges Wohnambiente.

▼ Schiebetürsystem Tvin 2.0 | Glasdesign: linesPlus Typ 12

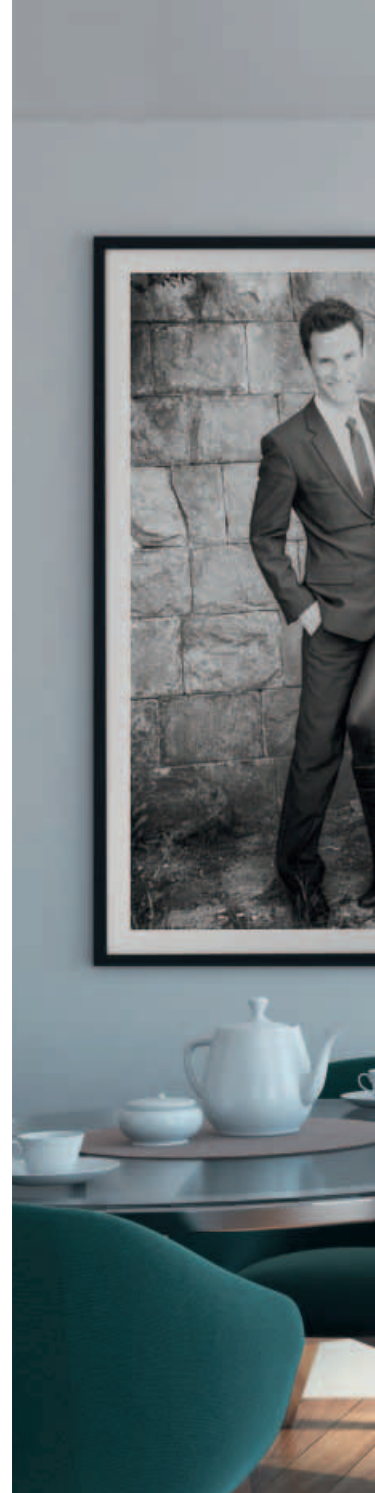

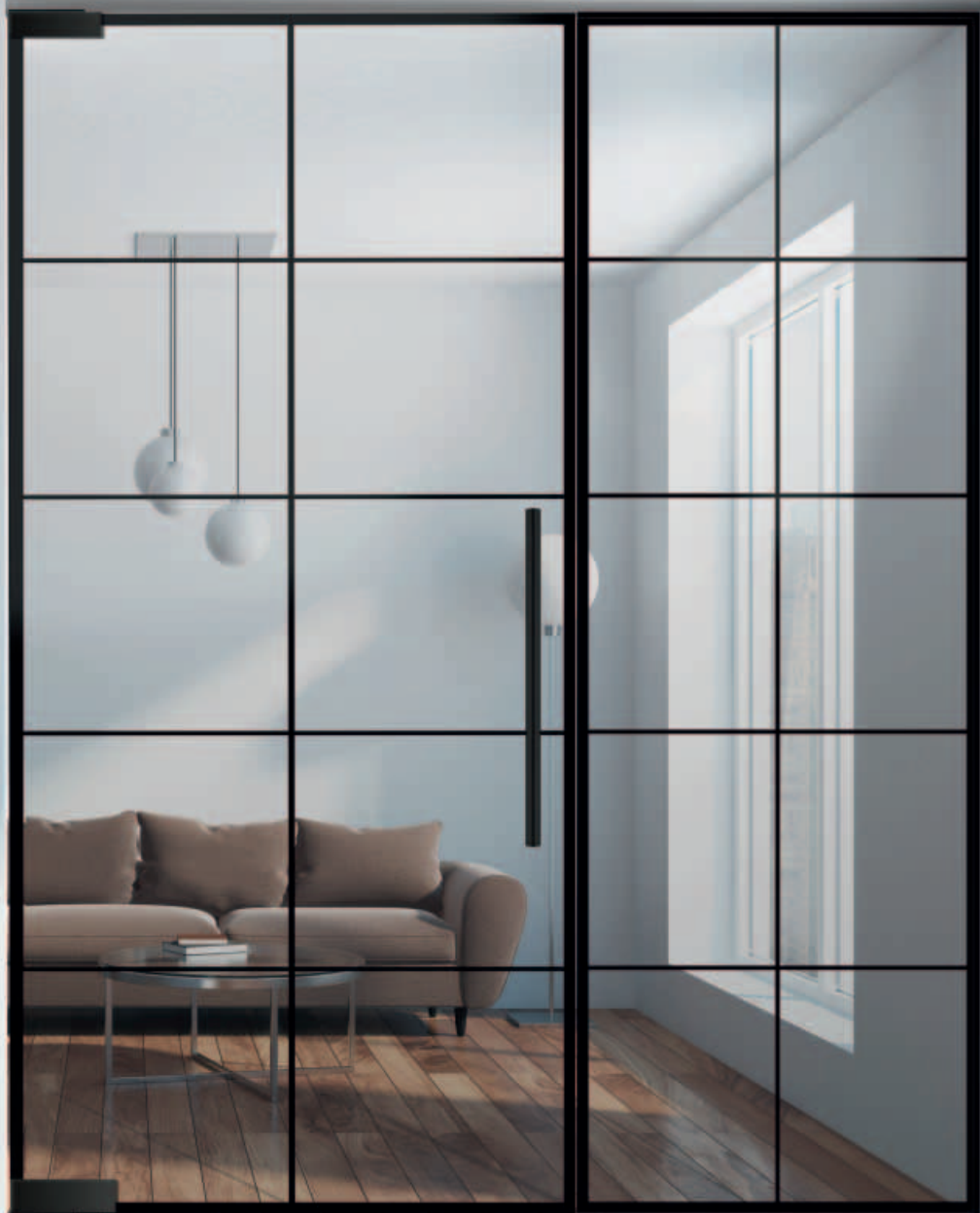

▲ Sonderlösung Pendeltür 1-flügelig mit einem festen Seitenteil  
 Glasdesign: linesPlus Typ 10

Das linesPlus-Farbdesign ist perfekt auf die Oberflächen der I&h Beschläge sowie auf das Schiebetürsystem Tvin 2.0 abgestimmt.



Schwarz  
 RAL 9005



Anthrazit  
 703



Weiß  
 RAL 9016



Die aktuelle linesPlus Broschüre liegt für Sie bei uns bereit!



Sonderlösung Drehtür 1-flügelig | Glasdesign: linesPlus Typ 8 ▶



▲ Sonderlösung Pendeltür 1-flügelig mit zwei festen Seitenteilen | Glasdesign: linesPlus Typ 8

## Typenvielfalt – für individuelle Raumgestaltungen

licht & harmonie.

Das linesPlus-Design von licht & harmonie ist zeitlos. Jeder Typ lässt sich harmonisch in ganz individuelle Raumgestaltungen integrieren. Ganz einfach passend für jeden Stil.

Rahmenbreite: 24 mm  
Sprossenbreite: 9 mm



Typ 4

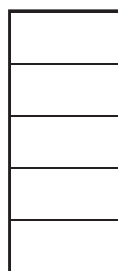

Typ 5

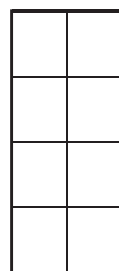

Typ 8

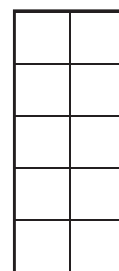

Typ 10

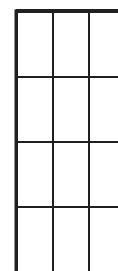

Typ 12

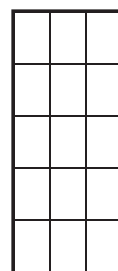

Typ 15

licht & harmonie.

## linesPlus



L&H oberer Eckbeschlag inkl. Drehlager



L&H selbstschließender Eckbeschlag

Zum Einsatz kommen Pendeltüren in verschiedenen Glasausführungen als schwingvoller, dekorativer Raumteiler zwischen Innenräumen. Eine Pendeltür erfüllt alle Eigenschaften einer effektiven Raumentrennung.

Pendeltüren lassen sich in beide Richtungen öffnen und regulieren sich wieder sanft in die Schließposition. Selbstverständlich kann die Tür in der 90-Grad-Position auch fest stehen.

Die licht & harmonie Pendeltür-Eckbeschläge sind auch für das gesamte Glastürenprogramm erhältlich.

▼ Schiebetürsystem Tvin 2.0 | Glasdesign: linesPlus Typ 10



licht & harmonie.

## Schiebetürsystem Tvin 2.0

Schiebetüren sind kreative Raumlösungs- und Raumnutzungskünstler. Der Einsatz von ausgewählten Materialien, deren exzellente Verarbeitung und ausgereifte Technik zeichnen licht & harmonie Schiebetürsysteme aus.

- minimalistisches Design
- hochwertige Oberflächen
- automatischer Türeinzug
- höchste Qualität und absolute Laufruhe
- Komfort-Stopp
- durchgehende Bürstendichtung

▼ Schiebetürsystem Tvin 2.0 | Glasdesign: Corteo Classic White

▼ Das Schiebetürsystem Tvin 2.0 ist auch mit Schließfunktion und Anschlagprofil erhältlich  
Abbildung unten: Schiebetürschloss Tvin 2.0 mit Griffmuschel





▲ Schiebetürsystem A80 2-flügelig | Glasdesign: Struktura Typ 8, Streifen matt / Fläche klar

licht & harmonie.

## In-Wand Schiebetürsystem Serie A80

Mit dem A80 lassen Sie Ihre Schiebetür einfach in die Wand laufen. Alle Komponenten des licht & harmonie Schiebetürsystems A80 sind speziell für die In-Wand-Montage ausgelegt und dementsprechend robust konstruiert. Das A80 ist extrem einfach zu montieren und garantiert eine sehr lange Lebensdauer. Für die In-Wand-Montage ist das A80 einfach die ideale Lösung.

- sehr hohe Laufruhe
- hohe Tragkraft (80 kg pro Tür)
- einfache/schnelle Montage
- für Glas- und Holztüren
- optional: ein- und beidseitiger Türeinzug



▲ Vorteil Glastüraufnahme

**Die Nase vorn, wenn es um Schiebetüren geht**  
Schiebetüren bestehen durch die lineare Bewegung des Türblatts in einer Ebene und stehen für eine bewusste Türgestaltung. Zudem sind sie platzsparend, da das Türblatt nicht in den Raum ragt. Gute Gründe, um sich bei Neubau und Sanierung für eine Schiebetür zu entscheiden.

◀ Vorteil Holztüraufnahme



▲ Holztüraufnahme mit Laufwagen und Einzugsdämpfung

## Vorteil, das ökonomische Schiebetürsystem

### Merkmal

- erhältlich für Holz- oder Glastüren
- inkl. Einzugsdämpfung

### Vorteil

- geringe Baugröße
- einfache Positionierung der Endanschläge für die Einzugsdämpfung
- Montagefreundlich
- Höheneinstellung von vorne
- werkzeuglose Clipsblenden-Montage

### Nutzen

- für Standardtürgrößen optimierter Schiebetürbeschlag
- attraktive Formensprache
- preiswert

Der Vorprung ist ein in Design und Technik für Standardtürgrößen optimierter Schiebetürbeschlag. Er weiß in Bezug auf Formensprache, Ausstattung, Montagefreundlichkeit und Preis einfach zu überzeugen und hat das Potenzial zum Bestseller.



Vorteil Holz ▶



**Holz-Schiebetürblatt**

CPL RAL 9010 weiß

660374	735 x 1985 mm
660376	735 x 2110 mm
660375	860 x 1985 mm
660377	860 x 2110 mm

CPL RAL 9016 weiß

660389	735 x 1985 mm
660391	735 x 2110 mm
660390	860 x 1985 mm
660392	860 x 2110 mm



**Komplett-Set Holz**

Holztüraufnahmen bis 40 kg, Bodenführung

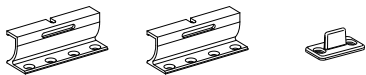

140669 Länge 2000 mm



▲ Glastüraufnahme mit Laufwagen und Einzugsdämpfung

**Umrüst-Set Glas**

Blende, Laufschiene, Endkappen, Anschlagstopper, Laufwagen mit Dämpfung bis 40 kg, Türaufnahmen und Bodenführung für 8 mm Glasstärke.

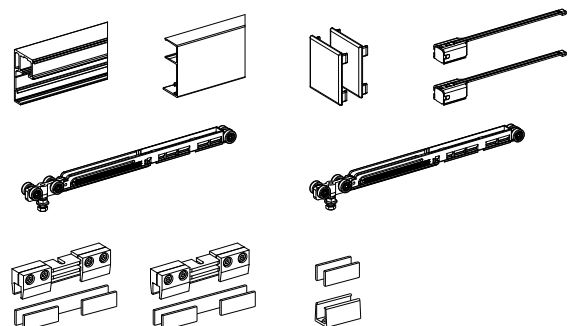

◀ VorTeil Glas





▲ Belport 1-flügelig, Glas, für Trockenbauwand



## Schiebetüren-Einbauelemente

WINGBURG bietet das perfekte Instrument zur Umsetzung variabler Wohn- und Raumkonzepte, denn in der Wand laufende Schiebetüren sind im geöffneten Zustand nicht mehr Teil des Raumes. Sie begrenzen ihn weder funktional noch ästhetisch. Ihre detailreduzierte Optik folgt dem Wunsch nach planen Oberflächen und einheitlicher Materialanmutung.

BELPORT und CAVIS ermöglichen mit dem richtigen Zubehör die Aufnahme von Holztürlättern sowie Ganzglasschiebetüren.

Die zweiteilige Schiebetür läuft wie die einflügelige Schiebetür in der Wand. Bei beiden Varianten kann das Türblatt vollständig in die Wandtasche eingeschoben werden. Vorteil der mehrteiligen Schiebetür ist die große Breite, die mit diesem System verschlossen werden kann, ohne dass der Öffnungsradius einer Tür frei bleiben muss.

## BELPORT

BELPORT-Einbauelemente erlauben die zargenlose Realisierung von in der Wand laufenden Holz- oder Glastüren. Sie ermöglichen die von vielen Architekten und Bauherren favorisierte detailreduzierte Optik. Das Einbauelement ermöglicht es, die Tür bündig in die Wandtasche einzuschieben und so ganz „verschwinden“ zu lassen. Die Einbauelemente verfügen über einen integrierten Kabelkanal und ermöglichen es, stromführende Elemente – wie Schalter, Leuchten und Sensoren – direkt neben der Tür zu installieren.

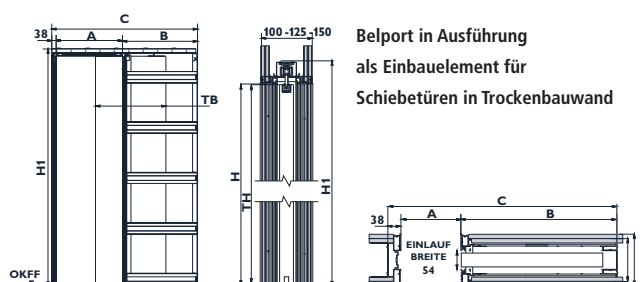

Belport in Ausführung als Einbauelement für Schiebetüren in Trockenbauwand



▲ Belport 2-flügelig, satiniert schwarz, für Trockenbauwand



▲ Cavis 2-flügelig, weiß für Trockenbauwand



▲ Cavis 1-flügelig, weiß für Trockenbauwand

**WINGBURG**

**CAVIS BOX**

640009	735 x 1985 mm
640010	860 x 1985 mm
640011	735 x 2110 mm
640012	860 x 2110 mm

▼ Cavis 2-flügelig, Glas, für Trockenbauwand



**CAVIS**

CAVIS-Einbauelemente erlauben die Realisierung von in der Wand laufenden Holz- oder Glastüren. Sie sind neben der Aufnahme des Türblattes zusätzlich für die Montage einer Holz- oder Metallzarge vorgerüstet. CAVIS-Einbauelemente eignen sich wegen ihrer Zargenoptik in besonderer Weise, wenn in einer Wohnung traditionelle Drehtüren mit innovativen Schiebetüren kombiniert werden sollen und eine einheitliche Optik aller Türen gewünscht ist. CAVIS verbindet dabei bis ins Detail durchgedachte Technik mit innovativem Zubehör.

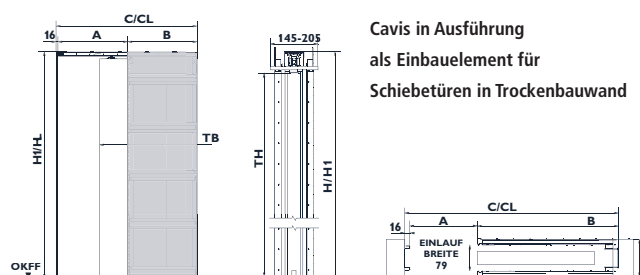

Cavis in Ausführung als Einbauelement für Schiebetüren in Trockenbauwand

# Funktionstüren



▲ Schallschutztür, Weißlack ähnl. RAL 9010 CPL

## Schallschutztüren – Denn Ruhe ist Luxus

Schallschutztüren finden bei einer Wohnungseingangstür in Kombination mit Sicherheitsfunktionen den häufigsten Einsatz. Das macht auch Sinn – aber auch innerhalb der Wohnung gibt es Bereiche, in denen störende Geräusche unerwünscht sind. Zum Beispiel im Schlafzimmer. Rund 10 % aller Beschäftigten in Deutschland arbeiten nachts. Um tagsüber ungestörten Schlaf zu bekommen, ist eine gute Schalldämmung im Schlafbereich unablässig. Ähnliches gilt für das Kinderzimmer oder das immer häufiger genutzte Home Office.

Schallschutzklassen	SSK 1	SSK 2	SSK 3
bewertetes Schalldämmmaß Rw in dB	25 – 29 dB	30 – 34 dB	35 – 39 dB
Laborprüfwert Rwp	32 dB	37 dB	42 dB
Einsatzgebiet	Türen vom Treppenhaus in den Flur und Diele von Wohnung oder Arbeitszimmer	Türen zwischen Unterrichtsräumen und Fluren. Für Hotels und Beherbergungsstätten	Türen vom Treppenhaus, die in den Wohnraum führen. Für Behandlungsräume und Praxen



▲ Eine Bodendichtung verhindert Eindringen kalter Luft und spart Heizkosten

**GRAUTHOFF**  
TÜRGRUPPE

## Klimastabilität

Wohnungseingangstüren trennen und verbinden Räume mit unterschiedlichen Temperaturen und Luftfechtigkeiten, etwa zwischen Treppenhaus und Wohnung. Dadurch sind diese Türen Belastungen ausgesetzt, die sie kompensieren müssen. Die Klimaklassen I bis III für Innentüren helfen Ihnen bei der Auswahl der Türblattkonstruktion. Um bei Wohnungseingangstüren einer möglichen Verformung der Tür vorzubeugen empfehlen wir ausschließlich Türen der Klimaklasse III. Außerdem sparen Sie mit dem Einsatz einer Klimaklasse III Tür darüber hinaus auch Energie, wodurch sich Heizkosten minimieren lassen. Mit einem Klimaklasse III Schallschutzelement ist es möglich einen U-Wert (Wärmedurchgangskoeffizient) von bis zu 1,7 zu erreichen und damit die Gesamtenergieeffizienz der Wohnung zu steigern.

Klimaklasse	I	II	III
Mittellage	Waben-Mittellage, Röhrenspanstreifen-Mittellage, Röhrenspan-Mittellage	Vollspan-Mittellage	Vollspan-Mittellage mit Alu-Absperrung oder Stahlrohrverstärkung
Temp. Temp. Differenz	18° – 23°C 5° C Differenz	13° – 23°C 10° C Differenz	3° – 23°C 20° C Differenz
Rel. Luftfeuchte Rel. Luftf. Diff.	50 – 30% bis zu 20%	65 – 30% bis zu 35%	85 – 30% bis zu 55%
Einsatzgebiet	Normaler Wohnraum, gleichmäßig beheizt	Wohnungstür zu beheizten Treppenhäusern	Wohnungstür zu unbeheizten Treppenhäusern

## Sicherheit

Die seit 2011 gültige neue Prüfnorm DIN EN 1627 zur Klassifizierung von neuen Türen und Fenstern definiert verschiedene Widerstandsklassen bezüglich Einbruchhemmung. Durch die neue Prüfnorm wurde die deutsche Bezeichnung „Widerstandsklasse (WK)“ durch den Begriff „Resistance Class (RC)“ ersetzt. Die einzelnen Widerstandsklassen geben an wie hoch die Widerstandsfähigkeit eines Bauteils ist und wie lange das Bauteil bei einem Einbruchversuch eines bestimmten Tätertyps standhält. Eine höhere Klasse bedeutet einen besseren Einbruchschutz. RC 2 muss einer mechanischen Beanspruchung mit einfachem Werkzeug standhalten. Der Gelegenheitstäter versucht, zusätzlich mit einfachen Werkzeugen wie Schraubendreher, Zange und Keile, das verschlossene und verriegelte Bauteil aufzubrechen. RC 3 muss einer längeren mechanischen Beanspruchung mit zusätzlichen schweren Werkzeugen standhalten. Der Gelegenheitstäter versucht, zusätzlich zu den einfachen Werkzeugen mit schweren Werkzeugen wie Brechstange, Brecheisen oder einfachem Bohrwerkzeug das verschlossene und verriegelte Bauteil aufzubrechen.

**GRAUHOFF**  
TÜRENGRUPPE



## Sicherheits Türen. Meine Tür hält was aus.

ASTRA- und HGM-Funktionstüren erfüllen die hohen Qualitätsforderungen, die heute im anspruchsvollen Innenausbau gestellt werden. Wir vereinen hochwertige Materialien mit innovativer Technik und individuellem Design. Diese Türen halten auch beim näheren Hinschauen, was sie auf den ersten Blick versprechen. Erstklassige Verarbeitung sichert diese Vorteile über lange Zeit.



▲ 45 RC2-SK3, Weißlack Schichtstoff

## Standard Sicherheitsausstattung | RC 2 Klimaklasse III



Bauseitiger Schutzbeschlag



Verstärkte Bänder und Bandtaschen, Falzluftbegrenzer



PZ-Schloss mit verlängertem und verstärktem (doppeltem) Stulp



Massiv-Schließblech



Klimaklasse III, Stahlrohrverstärkung oder Aluminiumverbundabsperzung

## Optionale Sicherheitsausstattung



Türspaltsicherung



Dreifachverriegelung, Bodendichtung und Türaufschlagdichtung



Bänder V 4737 WF S FV FLB



Türspion



Bandseitensicherung

# Technische Informationen

## Fünf Schritte zur neuen Tür

### 1. Türmaße und Anschlagrichtung bestimmen

#### Option eins – Neubau: Höhe, Breite und Wandstärke messen

Die Maueröffnung bestimmt die Größe von Türblatt und Zarge. Messen Sie bitte die Höhe, Breite und Wandstärke der Maueröffnung. Damit Sie Unebenheiten direkt erfassen, messen Sie bitte immer an mindestens drei Stellen. Der größte gemessene Wert der Wandstärke definiert das Maß, bei der Maueröffnung ist es der kleinste Wert.

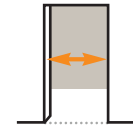

RBMB: Rohbau-Maueröffnungsbreite

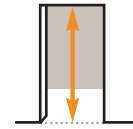

RBMH: Rohbau-Maueröffnungshöhe

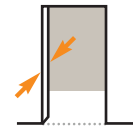

WST: Wandstärke einschließlich Putz, Kacheln etc.

#### Option zwei – Renovierung: Ihre alte Tür ausmessen

Sofern Sie an Boden oder Wand nichts verändern möchten, messen Sie einfach die Breite und Höhe des alten Türblatts. Messen Sie dann die komplette Tiefe der Zarge. Ziehen Sie anschließend die Stärke der Zargenbekleidung auf der Vorder- und Rückseite ab – damit haben Sie die Wandstärke definiert.

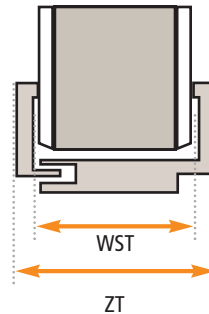

ZT: komplette Tiefe der Zarge  
WST: Wandstärke einschließlich Putz, Kacheln etc.

### Anschlagrichtung bestimmen

Zu welcher Seite soll sich Ihre Tür öffnen? Die Anschlagrichtung definiert, an welcher Seite die Tür mit der Zarge verbunden wird.

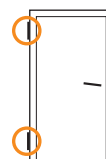
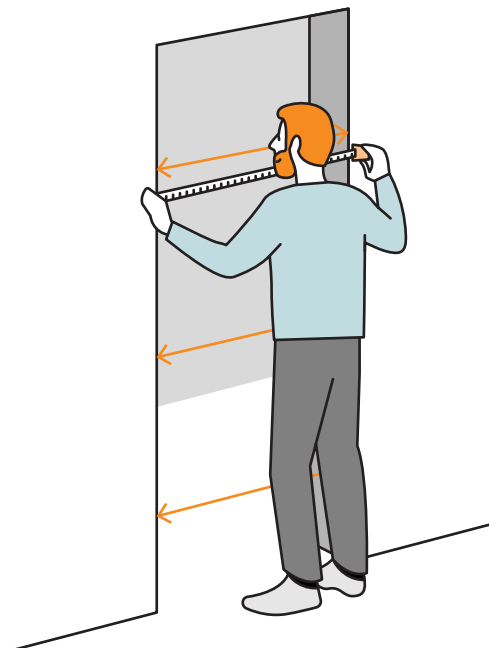

DIN links: Bänder sind links sichtbar.

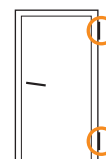

DIN rechts: Bänder sind rechts sichtbar.

#### Extra: Lichtausschnitte wählen

Eine große Auswahl an Türen sind auch mit vielfältigen Lichtausschnitten und Glastypen erhältlich.

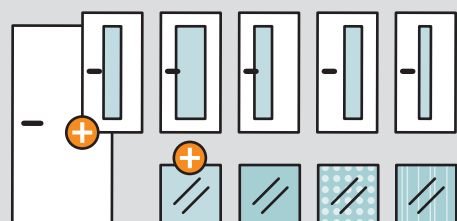

## 2. Türdesign und Oberfläche wählen

Damit Sie schnell Ihr Wunschdesign finden können, sind Kollektionen nach Designs wie glatten Türen, Stiltüren oder aufrecht gemaserten Holzdesign-Türen sortiert.

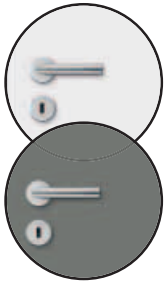

### Lackierte Türen

Diese Türen erhalten einen mehrschichtigen Lackauftrag. Türen mit CPL-Oberfläche sind besonders robust und pflegeleicht. Die spezialgehärtete Laminatbeschichtung macht die Tür robust gegenüber Kratzern, Stößen, Feuchtigkeit und Schmutz. Türen in Naturweiß passen gut zu abgetönten, warmen Interieurs.



### Holzdesign-Türen

Türen mit CPL-Oberfläche sind besonders robust und pflegeleicht. Die spezialgehärtete Laminatbeschichtung macht die Tür robust gegenüber Kratzern, Stößen, Feuchtigkeit und Schmutz.

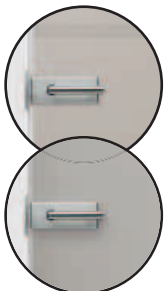

### Glastüren

Glastüren sind mit geometrischen Mustern oder organischen Strukturen gestaltet. Die Designs sind einseitig spürbar eingearbeitet. Glastüren sind auch einseitig mit satinierten, geometrischen Designs veredelt erhältlich.

## 3. Funktionen und Erweiterungen planen

Küche, Kinderzimmer, Wohnungseingang, Arbeitszimmer ... bestimmte Raumsituationen erfordern spezielle Funktionen. Diese machen das Türblatt sicherer gegenüber Einbruchversuchen oder widerstandsfähiger gegenüber Feuer und Rauch. Wählen Sie aus perfekt vorkonfigurierten Paketen mit: Schall-, Rauch-, Brand-, Einbruch- oder Wärmeschutz. Windfänge minimieren Wärmeverlust, Zugluft und Geräuschpegel zwischen Wohnbereichen. Schiebetüren verschwinden platzsparend in oder vor der Wand und ragen nicht in den Raum.



## 4. Beraten lassen und bestellen

Nur der Profi vor Ort garantiert eine kompetente Beratung, vermittelt einen optionalen Montageservice und bleibt Ihr fester Ansprechpartner über den gesamten Kaufprozess. Sie haben die Schritte eins bis drei beachtet? Prima, dann brauchen Sie nur noch diese Informationen:

**Schritt 1:** Maße der Maueröffnung, Wandstärke und Anschlagrichtung

**Schritt 2:** Ihr gewünschtes Türdesign und eventuelle Lichtausschnitte

**Schritt 3:** Optionale Funktionen wie Schallschutz oder Erweiterungen wie Schiebetüren



## 5. Liefern und optional montieren lassen

Viele Türen liefern wir ab Lager. Für Türen die Bestellware sind, benötigen wir etwas mehr Zeit. Wir informieren Sie nach der Bestellung über den geplanten Liefertermin.

Wir vermitteln Ihnen auf Wunsch gerne einen Montageservice vor Ort. So sind Sie rundum auf der sicheren Seite und genießen die Vorteile eines fachgerechten Einbaus. Die Profis unterstützen auch bei der Renovierung und entfernen alte Zargen aus der Maueröffnung. In vielen Fällen lassen sich Zargen ganz ohne Tapezieren und Streichen tauschen.



# Seit über 180 Jahren: Ihr freundlicher Fachmarkt für Holz und Bau



Besuchen Sie uns  
auch auf [possling.de](http://possling.de)

Hier finden Sie aktuelle Preisinfor-  
mationen und weitere Angebote!



## Holz Possling finden Sie immer in Ihrer Nähe:

**Britz**  
Haarlemer Straße 57  
12359 Berlin  
A 113 Abfahrt Späthstraße  
Tel. (0 30) 6 00 91 – 0

**Charlottenburg**  
Friedrich-Olbricht-Damm 65  
13627 Berlin  
A 111 Abfahrt Saatwinkler Damm  
Tel. (0 30) 4 22 86 – 0

**Mahlsdorf**  
Landsberger Straße 9  
12623 Berlin  
B1 Alt-Mahlsdorf  
Tel. (0 30) 5 65 80 – 0

www.sommerfeldt-netzer.de

### Unsere Öffnungszeiten

Montag – Freitag 6:30 – 20 Uhr

Sonnabend 8:00 – 18 Uhr

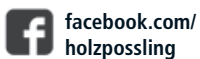

Druckfehler vorbehalten. Leichte Abweichungen der Produkte vom Bildmaterial sind möglich. Selbstbelieferung vorausgesetzt. Einige Artikel sind nicht sofort in allen Filialen erhältlich.

